

	件名					
	品番	部 品 名	材 質	数量	備 考	
適用荷重 歩行用	①	蓋	SEHC	3	防錆塗装	
水抜き用ソケット(20A)付	②	受枠	SEHC	1	防錆塗装	
貼代 35	③	中蓋	SEHC	1	防錆塗装	
	④	目地	SUS304	1s	ヘアライン仕上	
	⑤	パッキング	CR	1		
	⑥	ボルト・ナット	SUS304	1s	M10	
	⑦	水抜き用ソケット	SUS304	2	20A	
	⑧	アンカー	SS400	1s	防錆塗装	
	⑨	中蓋把手	SUS304	1s		
	⑩	保護キャップ	EPDM	1s	No.H	

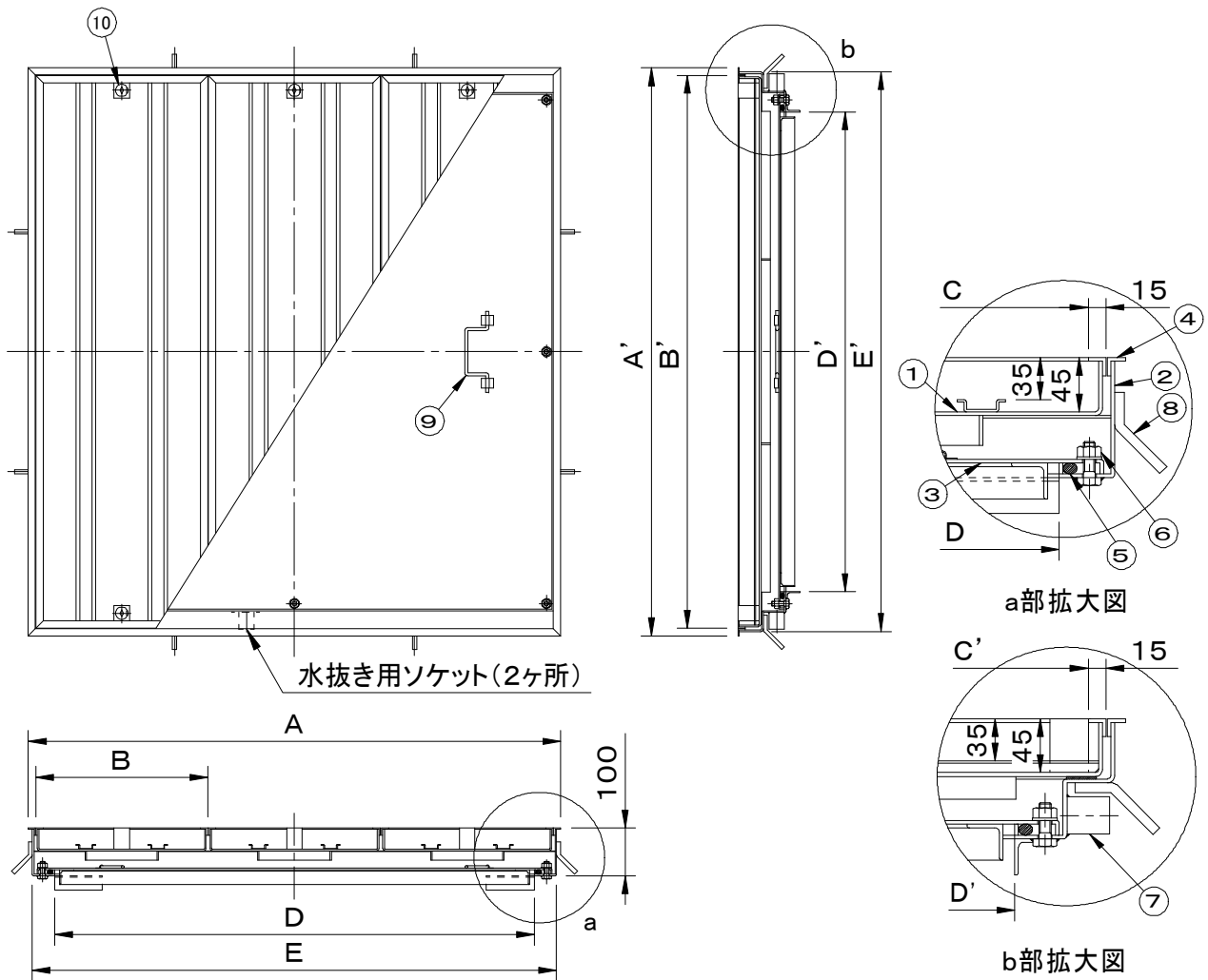

※重量区分は、左から蓋1枚重量/製品合計重量/蓋充填時(1枚)重量(概算)を表しています。

型 式	D×D'	A×A'	B×B'	C×C'	E×E'	蓋枚数	重量kg
SF-100BMP-1	1000×1000	1110×1184	358×1152	328×1122	1092×1166	3	22 119 60
SF-120BMP-1	1200×1200	1310×1384	425×1352	395×1322	1292×1366	3	28 154 80
SF-60×120BMP-1	1200×600	1310×784	425×752	395×722	1292×766	3	16 90 45

品名 化粧用マシンハッチ (モルタル用)	種別 2重蓋式・防水防臭型 ステンレス製目地	型式 SF-BMP-1型
承認	審査	作成 F.FUJINO
	縮尺	作成日 2021.06.14
		区分 図番 A801-006