

	件名					
	品番	部 品 名	材 質	数 量	備 考	
適用荷重 T-2	①	蓋	SEHC	4	防錆塗装	
貼代 35	②	受枠	SEHC	1	防錆塗装	
	③	目地	SUS304	1s	ヘアライン仕上	
	④	クッションゴム	CR	1		
	⑤	アンカー	SS400	1s	防錆塗装	
	⑥	保護キャップ	EPDM	16	No.H	

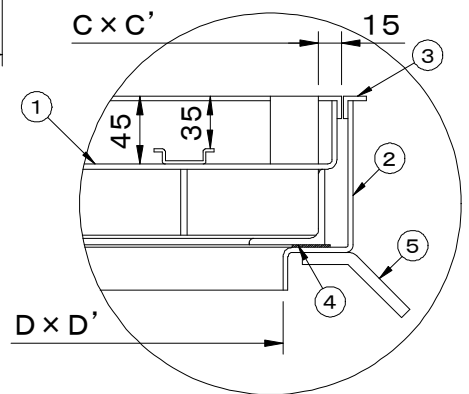
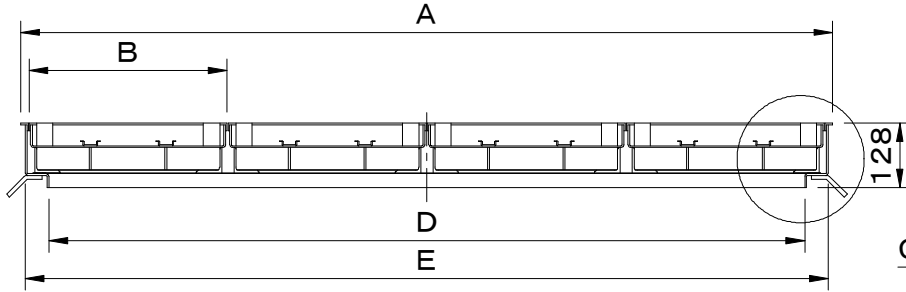
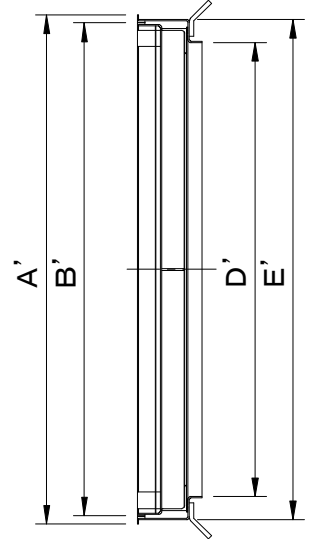
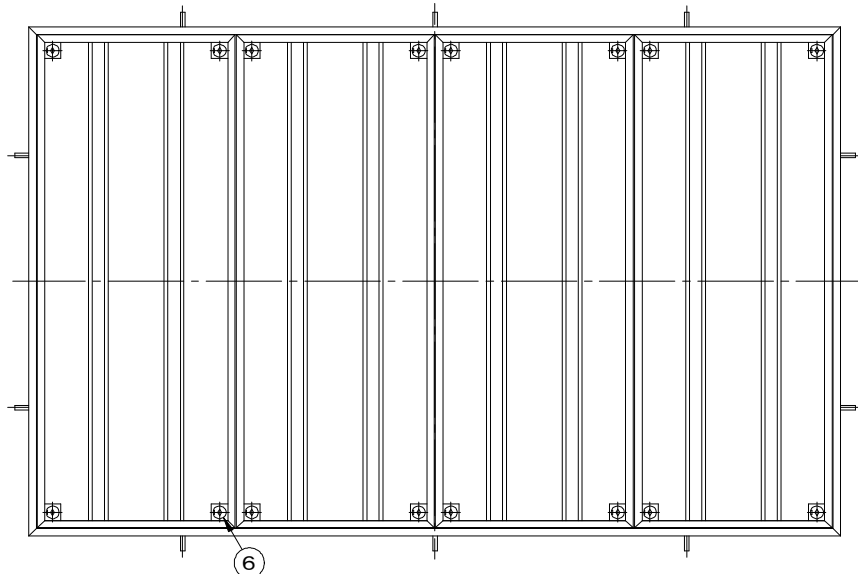

拡大図

※重量区分は、左から蓋1枚重量／製品合計重量／蓋充填時（1枚）重量（概算）を表しています。

型 式	D × D'	A × A'	B × B'	C × C'	E × E'	蓋枚数	重量kg
SF-90×150BM-2	1500 × 900	1610 × 1010	393 × 978	363 × 948	1592 × 992	4	36 168 71

品名 化粧用マシンハッチ (モルタル用)		種別 ステンレス製目地		型式 SF-BM-2型	
承認	審査	作成 F.FUJINO	縮尺	作成日 2021.06.14	区分 図番 A801-011