

	件名					
	品番	部 品 名	材 質	数 量	備 考	
適用荷重 T-2	①	蓋	SEHC	5	防錆塗装	
貼代 35	②	受枠	SEHC	1	防錆塗装	
	③	目地	SUS304	1s	ヘアライン仕上	
	④	クッションゴム	CR	1		
	⑤	アンカー	SS400	1s	防錆塗装	
	⑥	保護キャップ	EPDM	20	No.H	

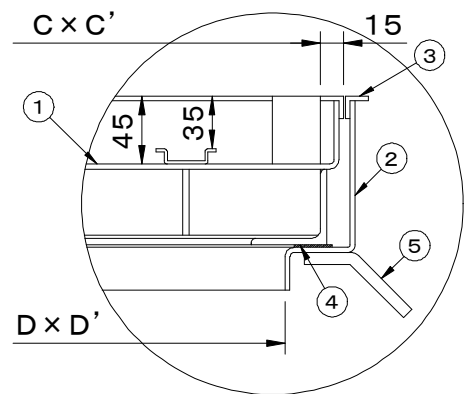
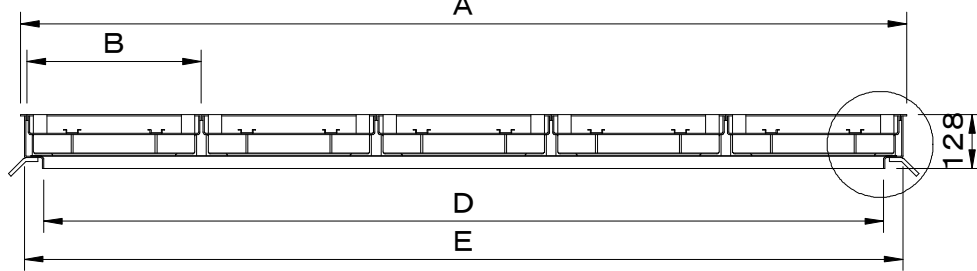
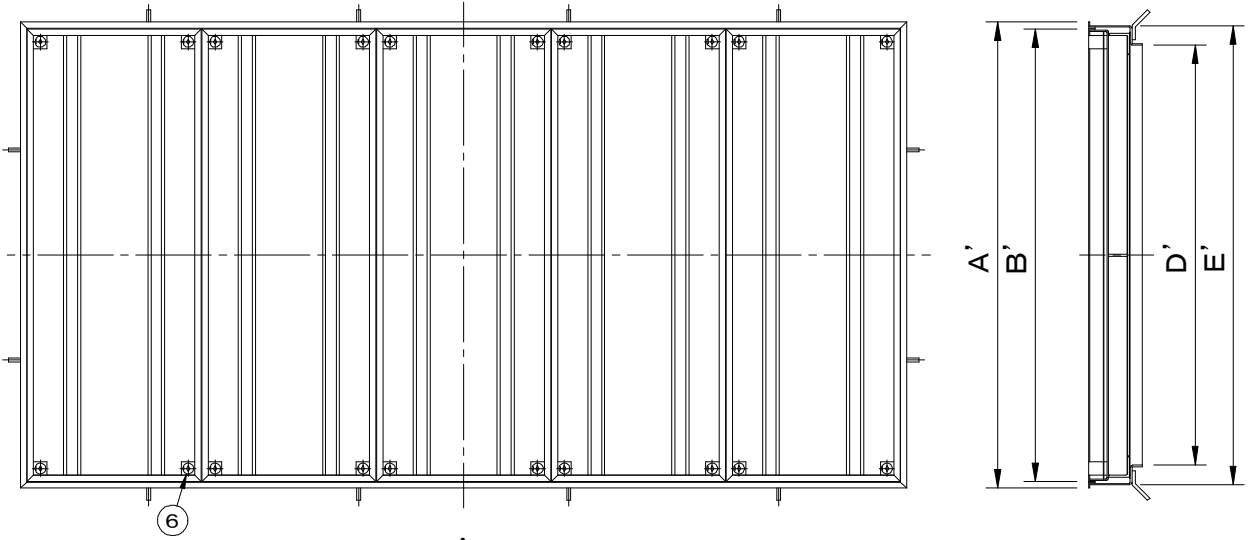

拡大図

※重量区分は、左から蓋 1 枚重量／製品合計重量／蓋充填時（1 枚）重量（概算）を表しています。

型 式	D × D'	A × A'	B × B'	C × C'	E × E'	蓋枚数	重量kg
SF-100 × 200BM-2	2000 × 1000	2110 × 1110	414 × 1078	384 × 1048	2092 × 1092	5	40 229 81

品名	化粧用マシンハッチ (モルタル用)	種別	ステンレス製目地	型式	SF-BM-2型		
承認	審査	作成	縮尺	作成日	区分	図番	
		F.FUJINO		2021.06.14		A801-012	