

＜特徴＞  
中蓋全開の必要がない時は、子蓋を開けるだけで点検作業が出来ます。

点検口用子蓋付  
SF-60×120BMP-6 特

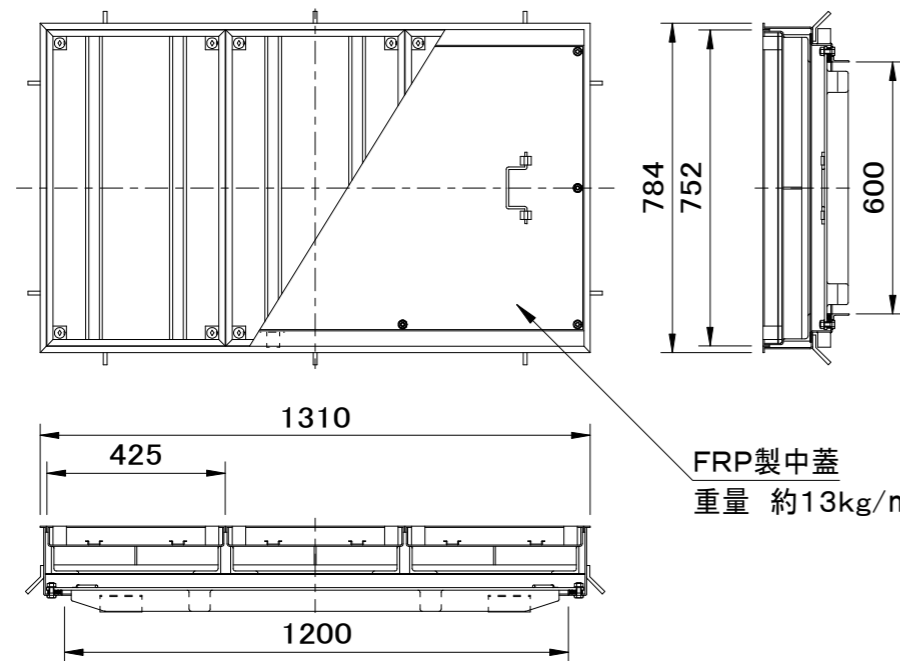

＜特徴＞  
中蓋をFRP製にすることで軽量化され、開閉作業が楽に出来ます。  
又FRPは耐食性にも優れており、汚水等の劣悪な環境に最適です。  
受枠をステンレス製にすることも可能です。

FRP製中蓋  
重量 約13kg/m<sup>2</sup>

中蓋FRP製  
SF-60×120BMP-6 特

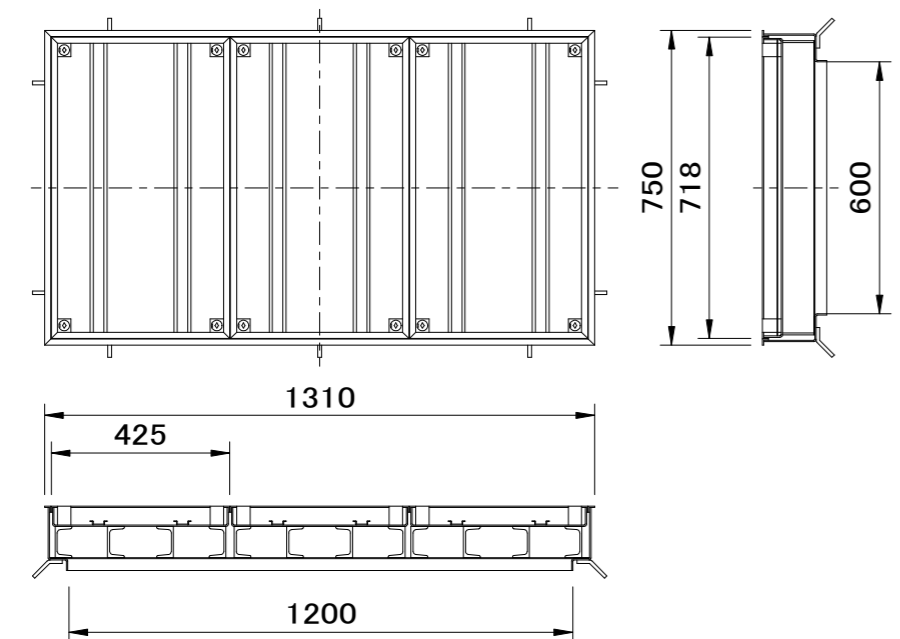

＜特徴＞  
破壊荷重 14tにも対応できます。  
敷地内に設置していただくことを前提としており、公道のような高速で車両が通行する場所には設置しないで下さい。  
(車両通行に伴う衝撃は考慮していません)

適応荷重 T-14  
SF-60×120BM-14

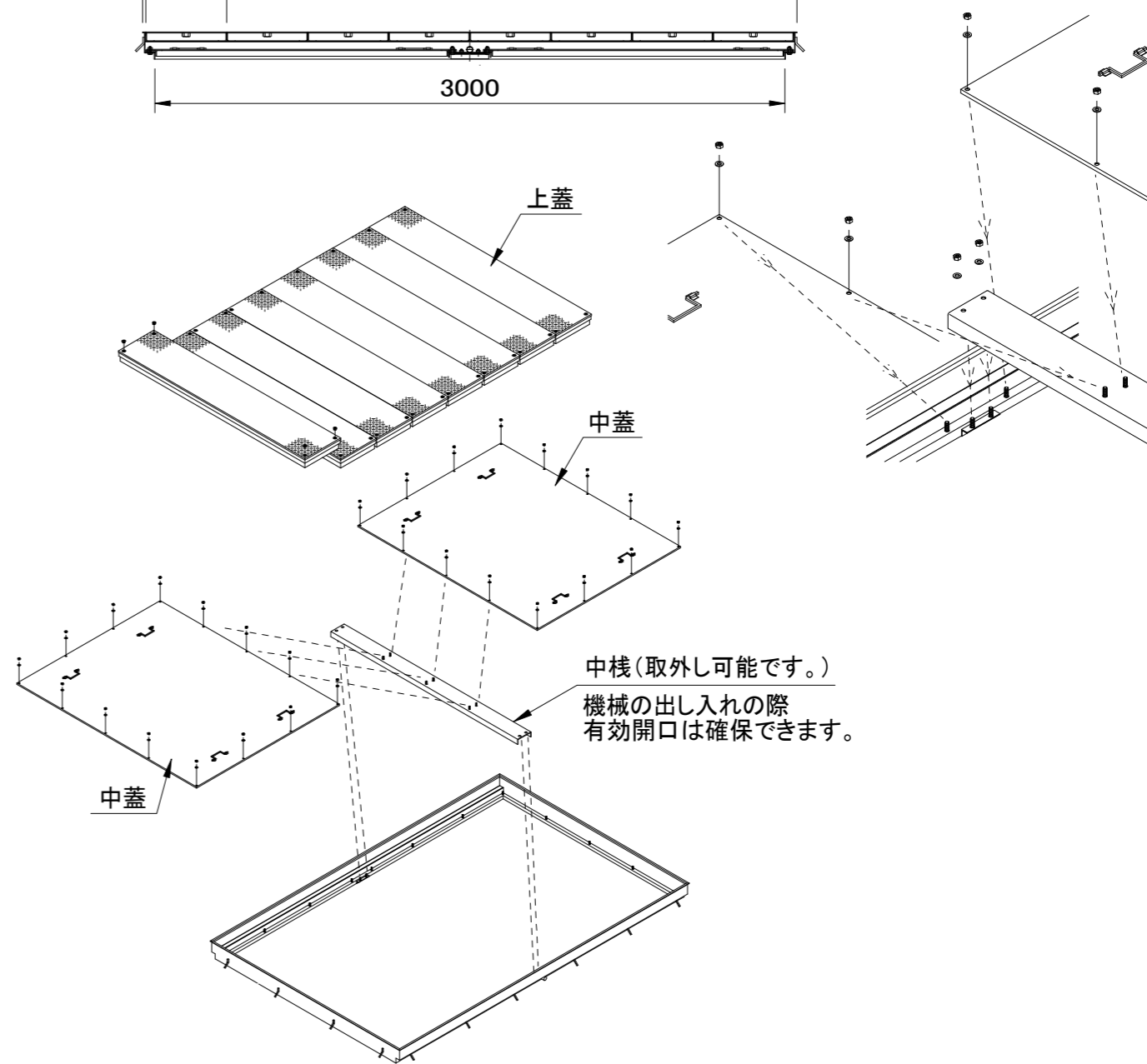
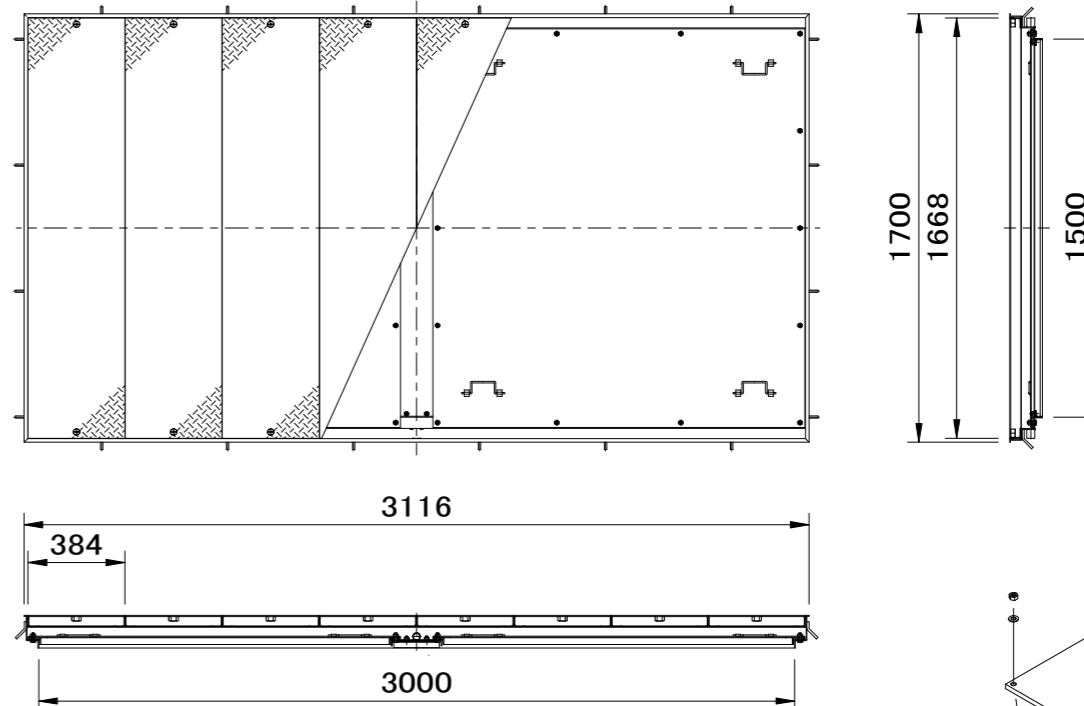

組立図

中蓋2分割（簡易防水防臭型）  
SF-150×300CMP-1 特