

	件名				
破壊荷重 20kN( 2,040kgf)以上	品番	部 品 名	材 質	数量	備 考
安全荷重 5kN( 510kgf)	①	蓋	FC200	1	防錆塗装
砂詰り防止用把手カバー付	②	受枠	FC200	1	防錆塗装

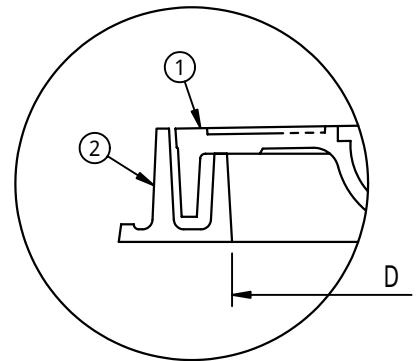
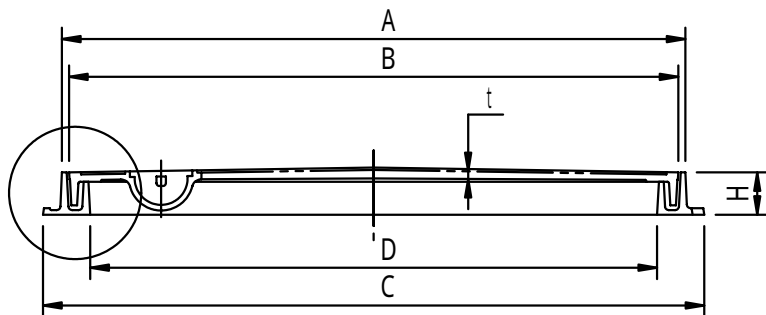
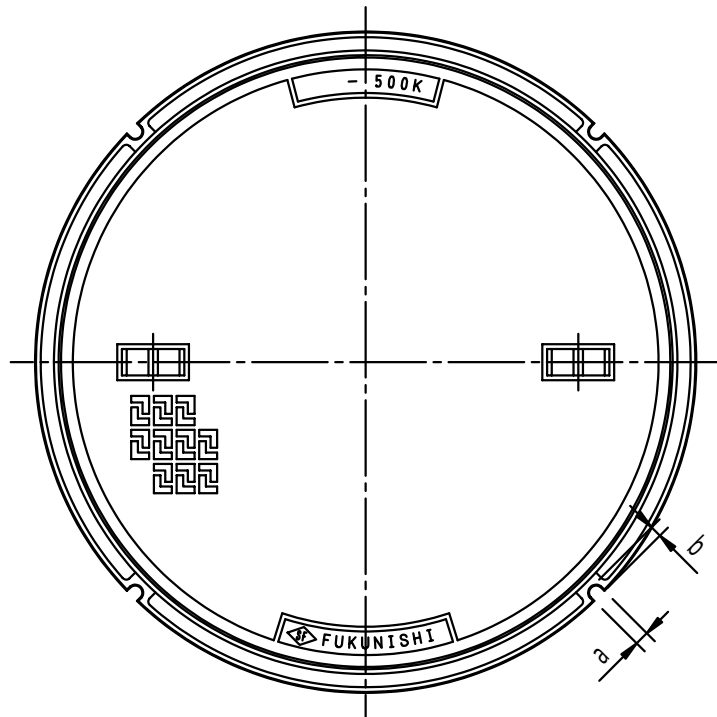

型式	D	A	B	C	t	H	把手	a	b
SF-30BHR	300	360	345	400	5	45	2	13	13
SF-35BHR	350	410	395	450	5	45	2	13	13
SF-40BHR	400	460	445	500	5	45	2	13	16
SF-45BHR	450	510	495	550	5	45	2	15	17
SF-50BHR	500	560	545	600	5	45	2	15	15
SF-60BHR	600	660	645	700	5	45	2	15	12

品名 マンホールカバー 軽荷重用		種別 水封式防臭型		型式 SF - BHR型	
承認	審査	作成 J.HIGUCHI	縮尺	作成日 16. 6.18	区分 図番 B712 - 002