

規格 大阪府型

件名

品番	部 品 名	材 質	数 量	備 考
①	蓋	FC200	1	防錆塗装
②	受枠	FC200	1	防錆塗装
	鎖	SWRM	1	溶融亜鉛めっき

破壊荷重 60kN( 6,120kgf)以上

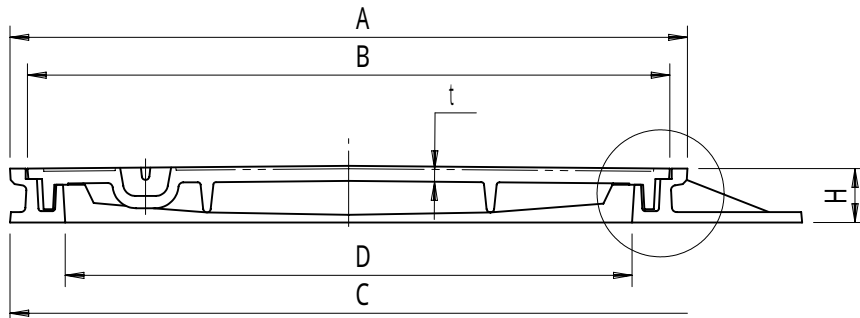
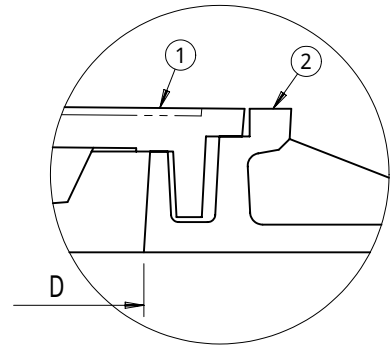
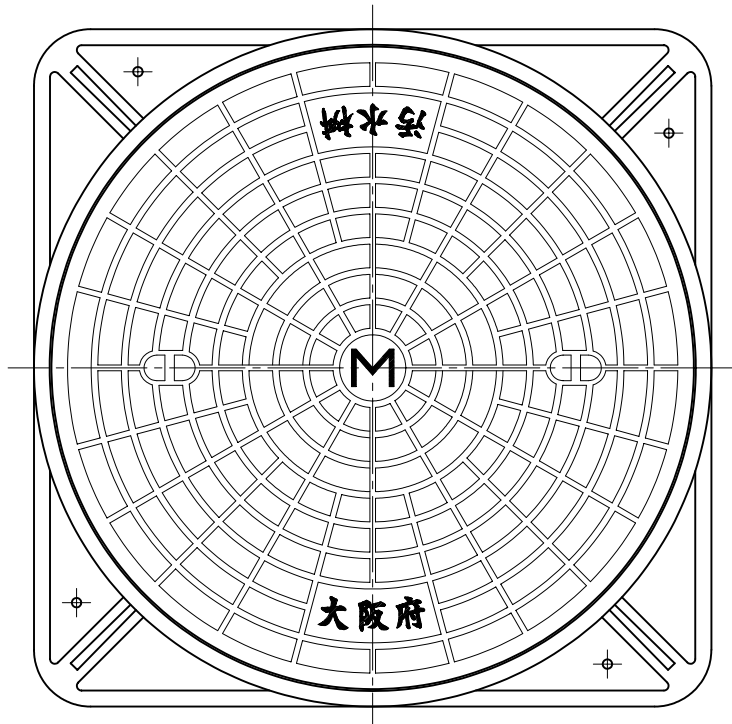

型式	D	A	B	C	t	H	把手
OM-45M	450	563	530	563	11	56	2
OM-50M	500	613	580	613	12	57	2
OM-60M	600	717	680	717	13	57	2

盗難防止用鎖付

品名 マンホールカバー	種別 水封式防臭型	型式 OM - M型
承認 	審査 	作成 K.UEDA
	縮尺 	作成日 19 . 5.21
		区分 図番 B733 - 001