

規格 大阪府型	件名				
	品番	部 品 名	材 質	数 量	備 考
破壊荷重 200kN(20,400kgf)以上	①	蓋	FCD500	1	防錆塗装
	②	受枠	FC200	1	防錆塗装
	③	把手	SS400	2	電気亜鉛めっき
		鎖	SWRM	1	溶融亜鉛めっき

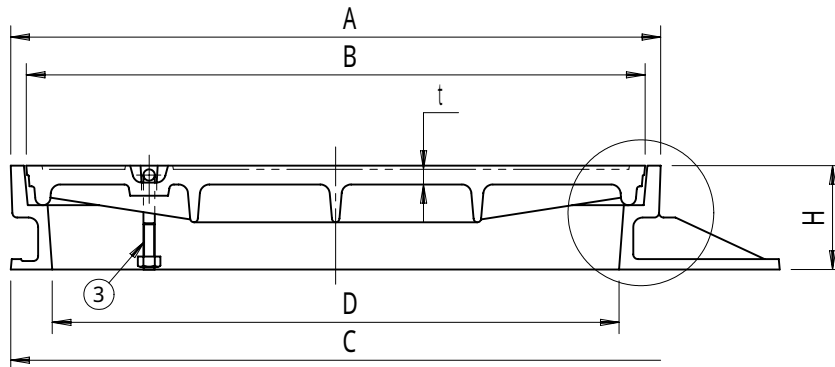
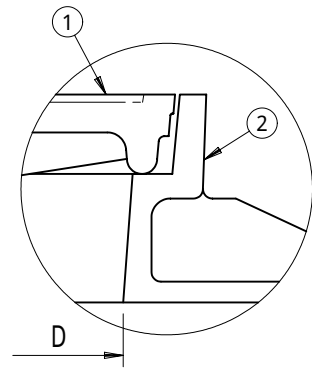
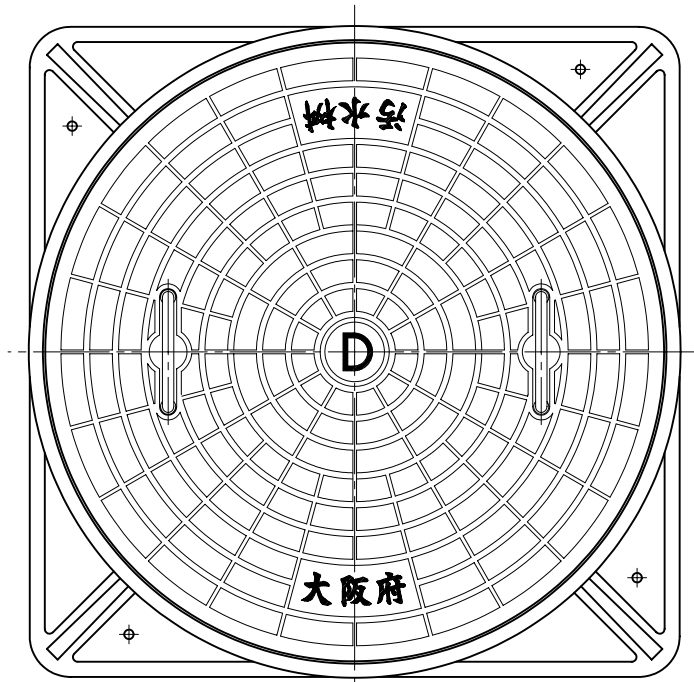

型式	D	A	B	C	t	H	把手
OM-45D	450	513	484	520	15	70	2
OM-50D	500	563	534	570	17	70	2
OM-60D	600	690	655	688	18	110	2

盗難防止用鎖付

品名 マンホールカバー	種別	型式 OM - D型
承認 	審査 	作成 K.UEDA
	縮尺 	作成日 19. 5.21
		区分 図番 B733 - 005