

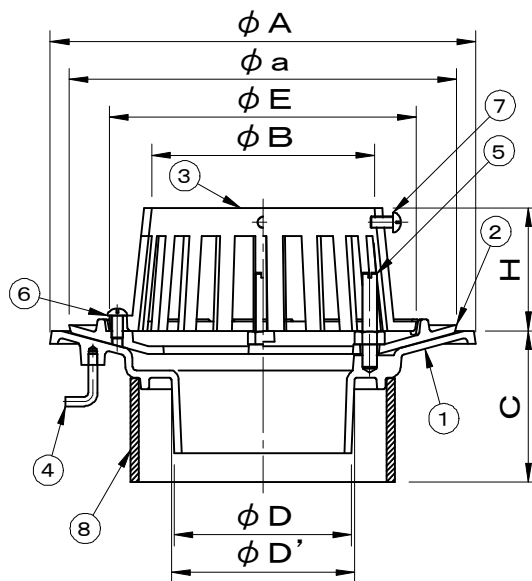

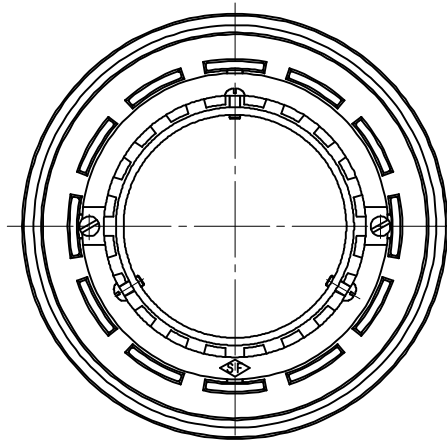

	件名				
	品番	部 品 名	材 質	数量	備 考
・図中C寸法(スラブ厚)をご指定下さい。	①	本体	FC150	1	防錆塗装
・用途:中継用	②	防水層押え	FC150	1	防錆塗装
・接続:差込用	③	ストレーナー	FC150	1	防錆塗装
	④	アンカー	SWCH	2	防錆塗装
	⑤	締付ボルト	C3602W	3	M8×50
	⑥	丸小ねじ	C2700W	2	M6×12
	⑦	樋固定丸小ねじ	C2700W	3	M6×12
	⑧	調整管	硬質塩ビ	1	VU



型 式	D	D'	A	a	E	B	C	H
RACX-10050	45	48	165	145	107	64	80以上	65
RACX-10065	60	63	180	160	122	79	80以上	65
RACX-10075	71	74	192	172	134	93	80以上	65
RACX-10100	94	97	225	205	162	118	80以上	65
RACX-10125	119	122	242	222	184	145	80以上	65
RACX-10150	139	142	280	260	217	172	80以上	80

品名 鋳鉄製ルーフドレイン	種別 アスファルト・シート・ 露出アスファルト防水兼用	型式 RACX-10000型
承認 	審査 	作成 A.TATARA
	縮尺 	作成日 2020.12.08
		区分 図番 D701-006