

規格 JCW-301(RJ-FA)準拠 〔適合品:サイズ75(80),100,125,150〕	件名				
	品番	部 品 名	材 質	数量	備 考
	①	本体	FC150	1	防錆塗装
	②	防水層押え	FC150	1	防錆塗装
	③	ストレーナー	FC150	1	防錆塗装
	④	アンカー	SWCH	4	防錆塗装
	⑤	締付ボルト	C3602W	2	M8×50(-75,-100) M10×50(-125~-200)
⑥	皿小ねじ	C2700W	2	M6×12(-75~-150) M6×16(-200)	
⑦	調整管	硬質塩ビ	1	VU	

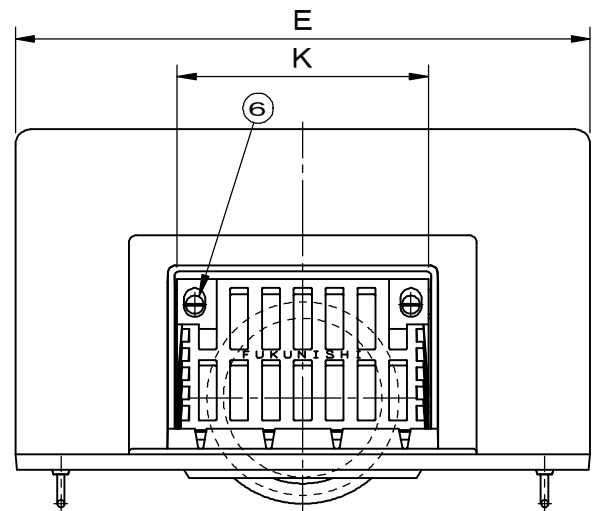
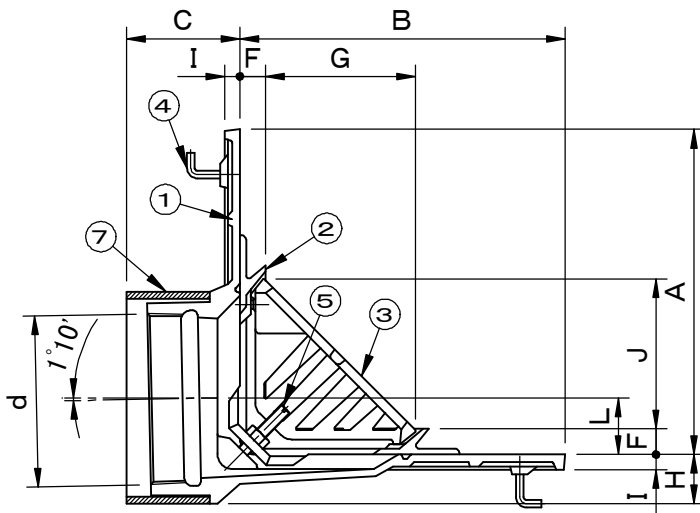
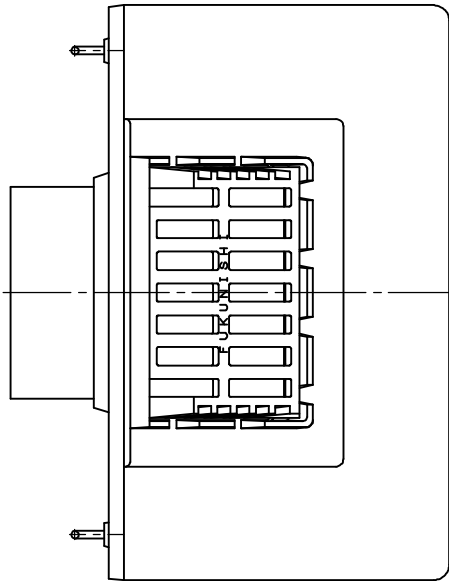

型 式	d	A	B	C	E	F	G	H	I	J	K	L
RASNJA-8075	Rc3 ( 87.8)	190	190	60以上	360	17	84	30.0	10	84	138	28.0
RASNJA-8100	Rc4 (113.0)	215	215	70以上	380	17	99	32.5	10	99	166	37.5
RASNJA-8125	Rc5 (138.4)	235	220	70以上	400	18	124	34.5	10	124	196	47.5
RASNJA-8150	Rc6 (163.8)	255	255	80以上	430	18	153	54.0	12	153	215	55.0
RASNJA-8200	RT8 (214.6)	290	290	90以上	450	22	175	65.0	12	175	266	65.0

品名 鋳鉄製ルーフトレイン	種別 アスファルト・シート・ 露出アスファルト防水兼用	型式 RASNJA-8000型
承認 	審査 	作成 M.KITAJIRI
縮尺 	作成日 2021.07.08	区分 図番 D701-080