

公共建築設備工事標準図 規格 機械設備工事編(COA)準拠 JCW203(COA)準拠	件名				
	品番	部 品 名	材 質	数量	備 考
・ねじ込部は管用平行ねじ (JIS B0202) です。	①	蓋	CAC202	1	ニッケルクロムめっき
	②	金具枠	CAC202	1	ニッケルクロムめっき
	③	パッキング	CR	1	

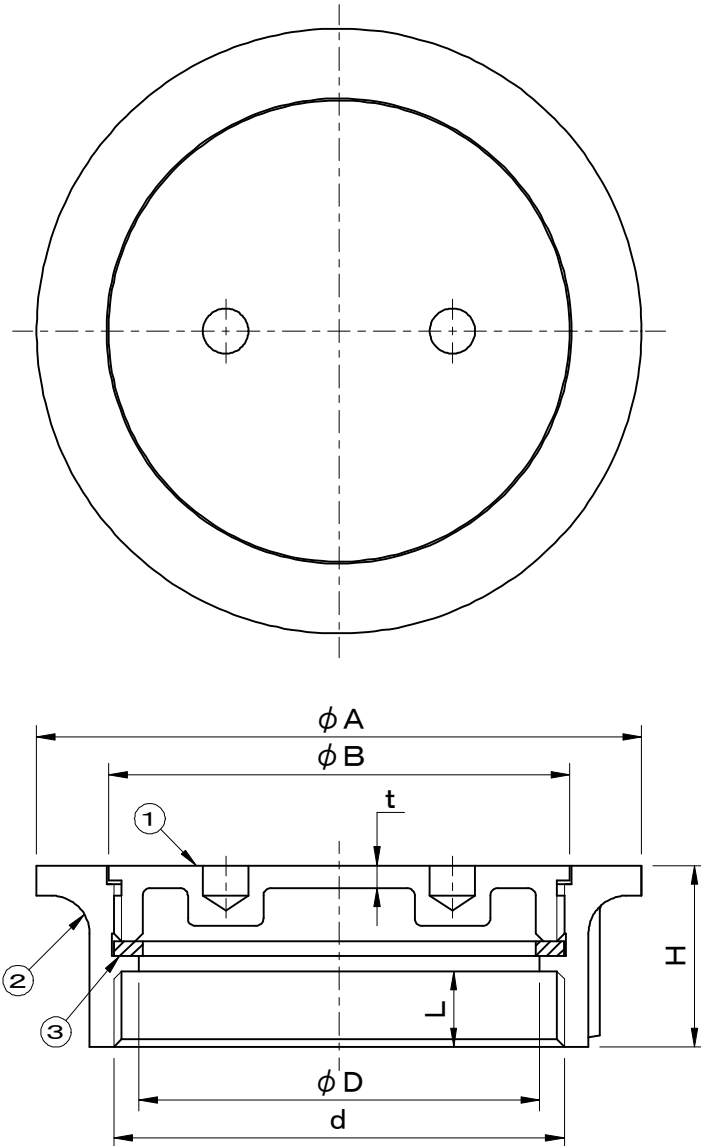

型 式	d	D	A	B	t	L	H
COA- 40	G1 1/2 ( 47.8)	42	65	49	3	10	24
COA- 50	G2 ( 59.6)	53	80	61	3	10	24
COA- 65	G2 1/2 ( 75.1)	68	95	76	3.5	12	28
COA- 75	G3 ( 87.8)	81.5	110	89	3.5	12	28
COA-100	G4 (113.0)	106	135	113	4	12	28
COA-125	G5 (138.4)	130	156	142	4.5	13.5	32
COA-150	G6 (163.8)	155	186	166	4.5	13.5	32

品名 掃除口	種別	型式 COA型	
承認 	審査 	作成 H.YAMADA	縮尺 
		作成日 2020.07.16	区分 図番 E705-020