

	件名				
	品番	部 品 名	材 質	数量	備 考
・ねじ込部は管用平行ねじ(JIS B0202)です。	①	本体	FC150	1	防錆塗装
・50mm単位で複数個の使用も可能です。					
※構造上、FT-6A型、-6B型、-6BL型、-6BL-B型、-6AC型、-6BC型、-6BLC型には使用できません。					

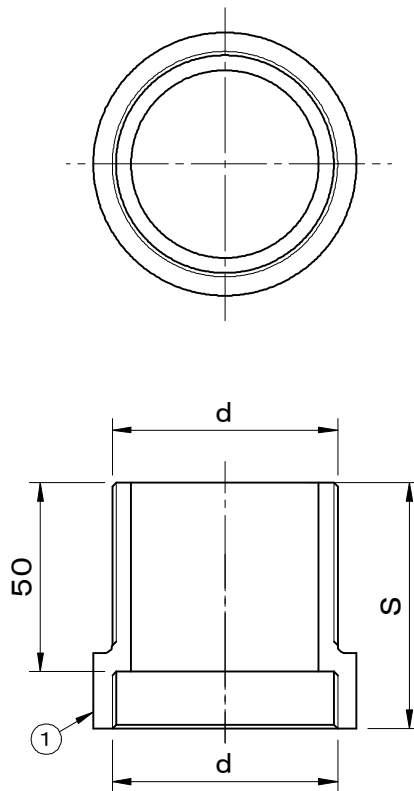

型 式	d	S	適用型式
AJ- 40	G1 1/2 (47.8)	65	COB-40等
AJ- 50	G2 (59.6)	65	COB-50等
AJ- 65	G2 1/2 (75.1)	65	COB-65等
AJ- 75	G3 (87.8)	65	COB-75等
AJ- 90	G3 1/2 (100.3)	65	T-5A-40,T-5B-40等
AJ- 100	G4 (113.0)	65	T-5A-50,T-5B-50,COB-100等
AJ- 125	G5 (138.4)	65	T-5A-65,T-5B-65,COB-125等
AJ- 150	G6 (163.8)	65	T-5A-75,T-5B-75,COB-150等

品名 継足調整管		種別		型式 AJ型	
承認	審査	作成 A.TATARA	縮尺 	作成日 2021.03.01	区分 図番 E705-060