

	件名					
	品番	部 品 名	材 質	数量	備 考	
適用荷重 T-2	①	蓋	SUS304	4		
貼代 35	②	受枠	SUS304	1s		
	③	受枠補強材	SUS304	1s		
	④	アンカー	SUS304	10		
	⑤	蓋ズレ止用スペーサー	SUS304	12		
	⑥	長ナット	SUS304	8	吊上げM12アイボルト取付用	

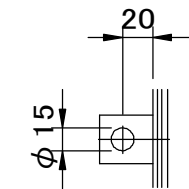

▽は受枠のジョイント部を示す

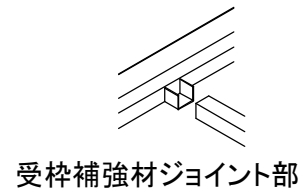
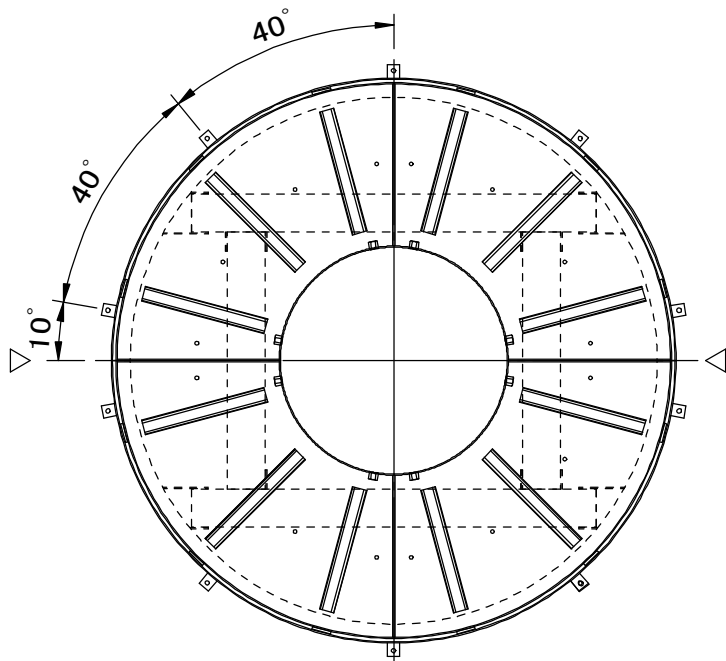
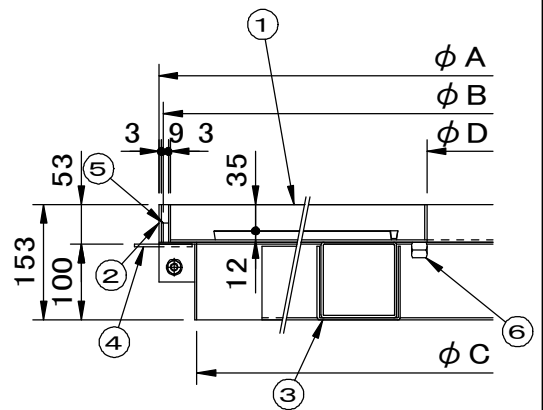
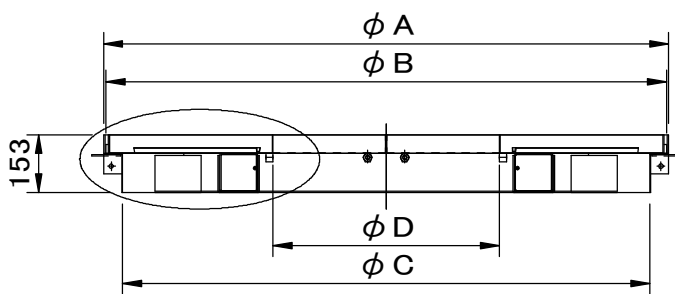

拡大図

※重量区分は、左から蓋 1 枚重量 / 蓋充填時 (1 枚) 重量 / 受枠重量 (概算) を表しています。

型式	φA	φB	φC	φD	重量kg		
GMR-SUEB-1240	1194	1182	1094	400	10	33	43
GMR-SUEB-1560	1494	1482	1394	600	14	48	55
GMR-SUEB-1880	1794	1782	1694	800	18	66	67
GMR-SUEB-2080	1994	1982	1894	800	22	85	75

品名 ステンレス製化粧用グリーンメイト	種別 丸型 自然石・磁器タイル用	型式 GMR-SUEB型
承認 	審査 	作成 K.KURUMATANI
縮尺 	作成日 28. 5.13	区分 図番 G701-161