

適用荷重：歩行用 受枠型式：GHY-B〇〇型 (〇〇には本体高さ寸法Hが入ります。)	件名				
	品番	部 品 名	材 質	数量	備 考
	①	本体	SUS304	1	滑止加工
	②	受枠	SUS304	1	
	③	アンカー	SPCC	1s	

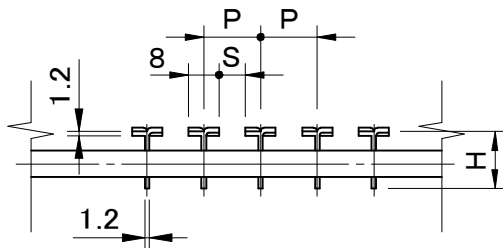

メインバー断面詳細図

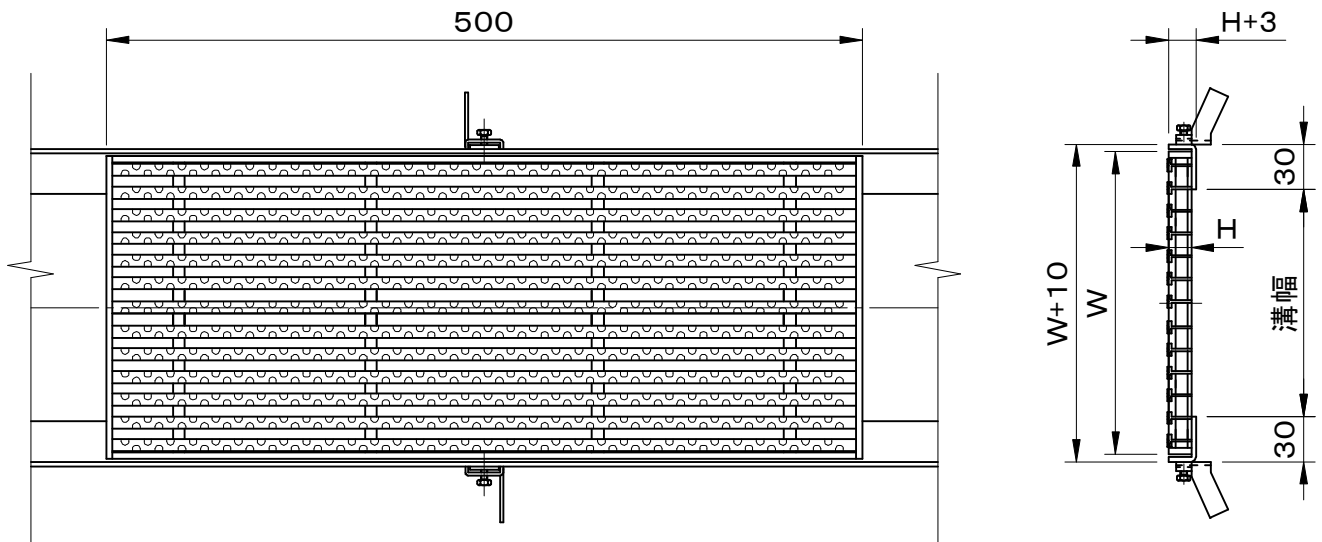
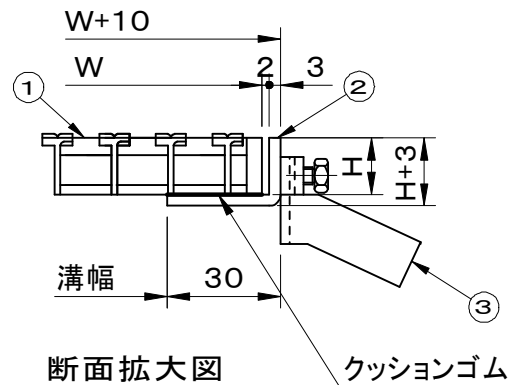

断面拡大図

型 式	W	H	P	S
溝幅150用				
GHYTN20-1514	200	15	14	6
GHYTN20-1515	200	15	15	7
GHYTN20-1517	200	15	17	9
GHYTN20-1520	200	15	20	12
GHYTN20-1530	200	15	30	22
GHYTN20-2014	200	20	14	6
GHYTN20-2015	200	20	15	7
GHYTN20-2017	200	20	17	9
GHYTN20-2020	200	20	20	12
GHYTN20-2030	200	20	30	22

型 式	W	H	P	S
溝幅200用				
GHYTN25-1514	250	15	14	6
GHYTN25-1515	250	15	15	7
GHYTN25-1517	250	15	17	9
GHYTN25-1520	250	15	20	12
GHYTN25-1530	250	15	30	22
GHYTN25-2014	250	20	14	6
GHYTN25-2015	250	20	15	7
GHYTN25-2017	250	20	17	9
GHYTN25-2020	250	20	20	12
GHYTN25-2030	250	20	30	22

品名 ステンレス製グレーチング	種別 側溝用 滑止加工	型式 GHYTN型
承認 	審査 	作成 K. YUNOU
縮尺 	作成日 2021.03.11	区分 図番 H707-022