

受枠型式: GHY-BOO型 (〇〇には本体高さ寸法Hが入ります。)	件名				
	品番	部 品 名	材 質	数量	備 考
	①	本体	SUS304	1	
	②	受枠	SUS304	1	
	③	アンカー	SPCC	1s	

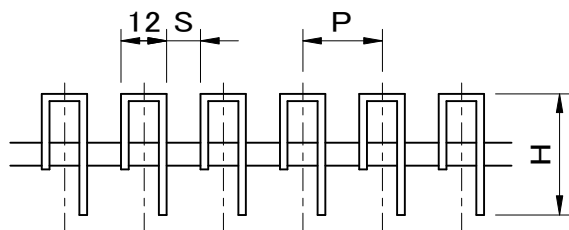

メンバー断面詳細図

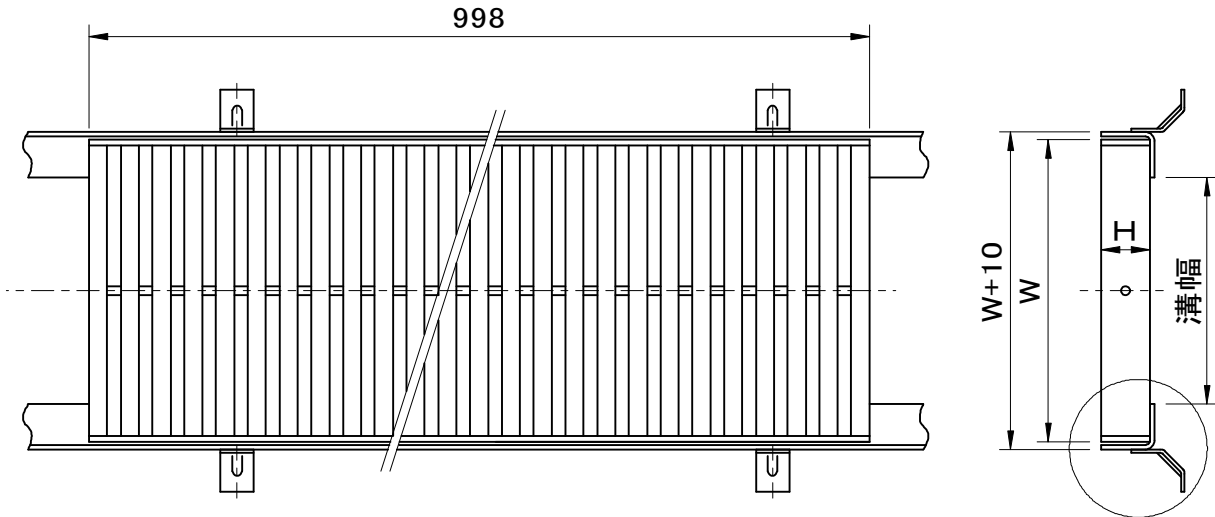
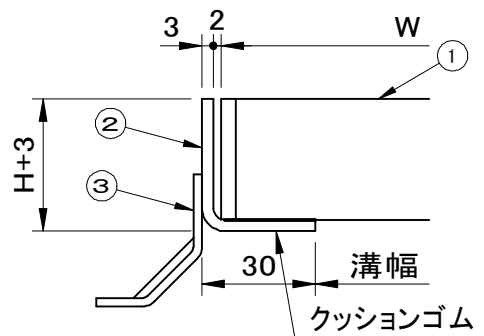

拡大図

※T荷重(側溝用/横断溝用)

型 式	W	H	P	S	T荷重
溝幅300用					
G7B35-1518	350	15	18	6	歩/歩
G7B35-1519	350	15	19	7	歩/歩
G7B35-1525	350	15	25	13	歩/歩
G7B35-2018	350	20	18	6	歩/歩
G7B35-2019	350	20	19	7	歩/歩
G7B35-2025	350	20	25	13	歩/歩
G7B35-2518	350	25	18	6	2/歩
G7B35-2519	350	25	19	7	2/歩
G7B35-2525	350	25	25	13	2/歩
G7B35-3218	350	32	18	6	2/2
G7B35-3219	350	32	19	7	2/2
G7B35-3225	350	32	25	13	2/2

※T荷重(側溝用/横断溝用)

型 式	W	H	P	S	T荷重
溝幅350用					
G7B40-1518	400	15	18	6	歩/歩
G7B40-1519	400	15	19	7	歩/歩
G7B40-1525	400	15	25	13	歩/歩
G7B40-2018	400	20	18	6	歩/歩
G7B40-2019	400	20	19	7	歩/歩
G7B40-2025	400	20	25	13	歩/歩
G7B40-2518	400	25	18	6	2/歩
G7B40-2519	400	25	19	7	歩/歩
G7B40-2525	400	25	25	13	歩/歩
G7B40-3218	400	32	18	6	2/2
G7B40-3219	400	32	19	7	2/2
G7B40-3225	400	32	25	13	2/歩

品名 ステンレス製グレーチング		種別 セブンスタータイプ		型式 G7B型	
承認	審査	作成 H.YAMADA	縮尺 	作成 2021.03.17	区分 図番 H707-101