

	件名				
	品番	部 品 名	材 質	数量	備 考
受枠型式: GHY-BLOO型	①	本体	SUS304	1	ローレット加工
(〇〇には本体高さ寸法Hが入ります。)	②	受枠	SUS304	1	
	③	ボルト・ナット	SUS304	4	M8
	④	アンカー	SPCC	1s	

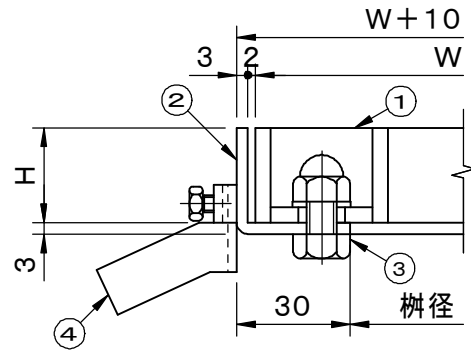
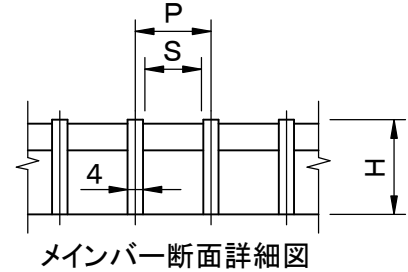
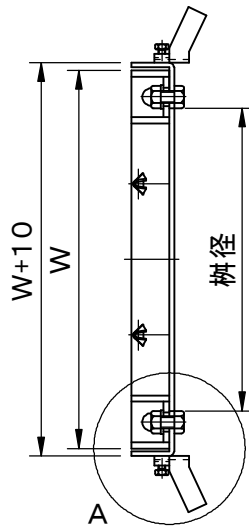
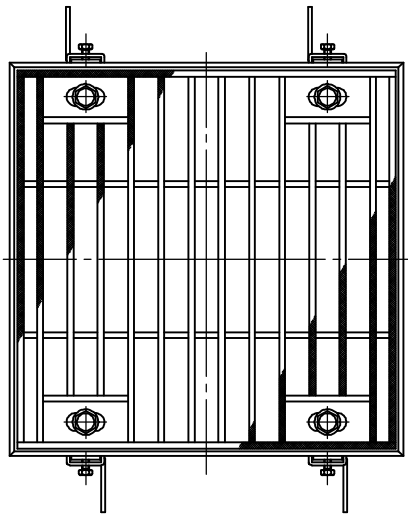

型 式	W	H	P	S	T荷重
桧径200用					
GHJLNB25-1510	250	15	10	6	T-6
GHJLNB25-1513	250	15	13	9	T-2
GHJLNB25-1515	250	15	15	11	T-2
GHJLNB25-1530	250	15	30	26	歩行用
GHJLNB25-2010	250	20	10	6	T-20
GHJLNB25-2013	250	20	13	9	T-14
GHJLNB25-2015	250	20	15	11	T-14
GHJLNB25-2030	250	20	30	26	T-2
GHJLNB25-2510	250	25	10	6	T-20
GHJLNB25-2513	250	25	13	9	T-20
GHJLNB25-2515	250	25	15	11	T-20
GHJLNB25-2530	250	25	30	26	T-6
GHJLNB25-3210	250	32	10	6	T-20
GHJLNB25-3213	250	32	13	9	T-20
GHJLNB25-3215	250	32	15	11	T-20
GHJLNB25-3230	250	32	30	26	T-20
GHJLNB25-3810	250	38	10	6	T-20
GHJLNB25-3813	250	38	13	9	T-20
GHJLNB25-3815	250	38	15	11	T-20
GHJLNB25-3830	250	38	30	26	T-20

型 式	W	H	P	S	T荷重
桧径250用					
GHJLNB30-1510	300	15	10	6	T-2
GHJLNB30-1513	300	15	13	9	T-2
GHJLNB30-1515	300	15	15	11	歩行用
GHJLNB30-1530	300	15	30	26	歩行用
GHJLNB30-2010	300	20	10	6	T-14
GHJLNB30-2013	300	20	13	9	T-6
GHJLNB30-2015	300	20	15	11	T-2
GHJLNB30-2030	300	20	30	26	歩行用
GHJLNB30-2510	300	25	10	6	T-20
GHJLNB30-2513	300	25	13	9	T-14
GHJLNB30-2515	300	25	15	11	T-14
GHJLNB30-2530	300	25	30	26	T-2
GHJLNB30-3210	300	32	10	6	T-20
GHJLNB30-3213	300	32	13	9	T-20
GHJLNB30-3215	300	32	15	11	T-20
GHJLNB30-3230	300	32	30	26	T-14
GHJLNB30-3810	300	38	10	6	T-20
GHJLNB30-3813	300	38	13	9	T-20
GHJLNB30-3815	300	38	15	11	T-20
GHJLNB30-3830	300	38	30	26	T-14

品名 ステンレス製グレーチング	種別 集水桧用 ボルト固定式 ローレットタイプ	型式 GHJLNB型
承認 	審査 	作成 Y.NAKAMINAMI
縮尺 	作成日 2021.03.26	区分 図番 H708-038