

適用荷重 T - 2	件名				
	品番	部 品 名	材 質	数量	備 考
	①	蓋	SS400	1	溶融亜鉛めっき

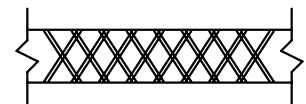

メインバー上面拡大図

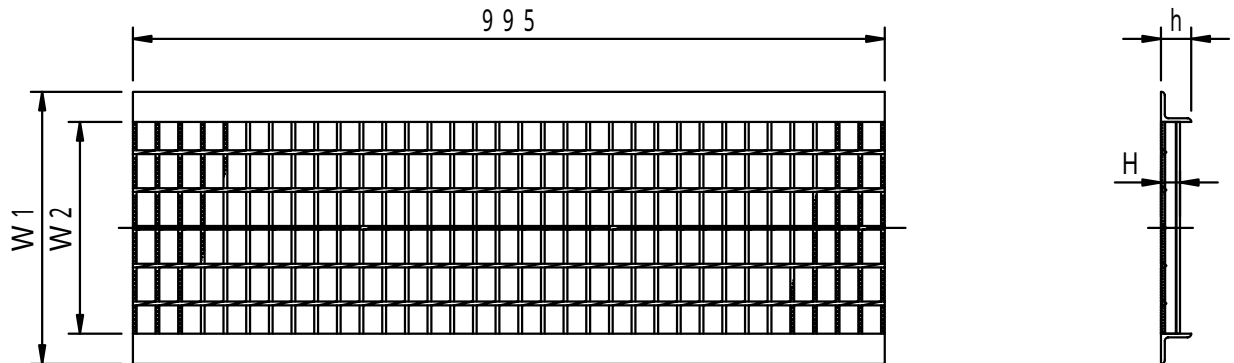
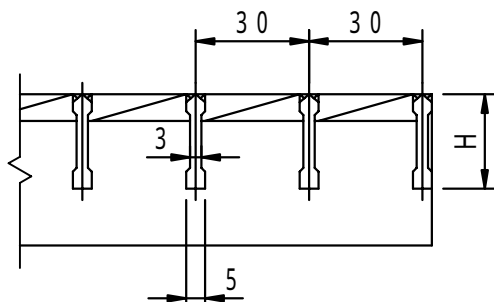

メインバー断面詳細図

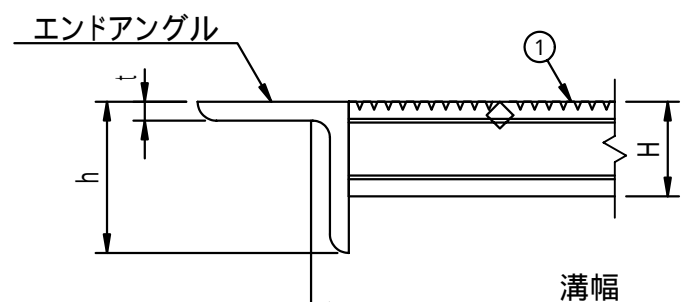

拡大図

型 式	溝幅	W1	W2	H	h	t	エンドアングル
FUB-2515	150	210	130	25	40	5	L5 × 40 × 40
FUB-2518	180	240	160	25	40	5	L5 × 40 × 40
FUB-2520	200	260	180	25	40	5	L5 × 40 × 40
FUB-2524	240	300	220	25	40	5	L5 × 40 × 40
FUB-2530	300	360	280	25	40	5	L5 × 40 × 40
FUB-3236	360	420	340	32	40	5	L5 × 40 × 40
FUB-3245	450	510	430	32	40	5	L5 × 40 × 40

品名 スチール製グレーチング	種別 U字溝用溝蓋(ローレットタイプ)	型式 FUB型
承認 	審査 	作成 A.OKAJIMA
縮尺 	作成日 16. 5. 1	区分 図番 H709 - 049