

適用荷重 T - 14	件名				
	品番	部 品 名	材 質	数量	備 考
	①	蓋	SS400	1	溶融亜鉛めっき

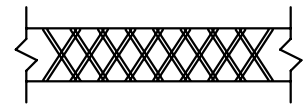

メインバー 上面拡大図

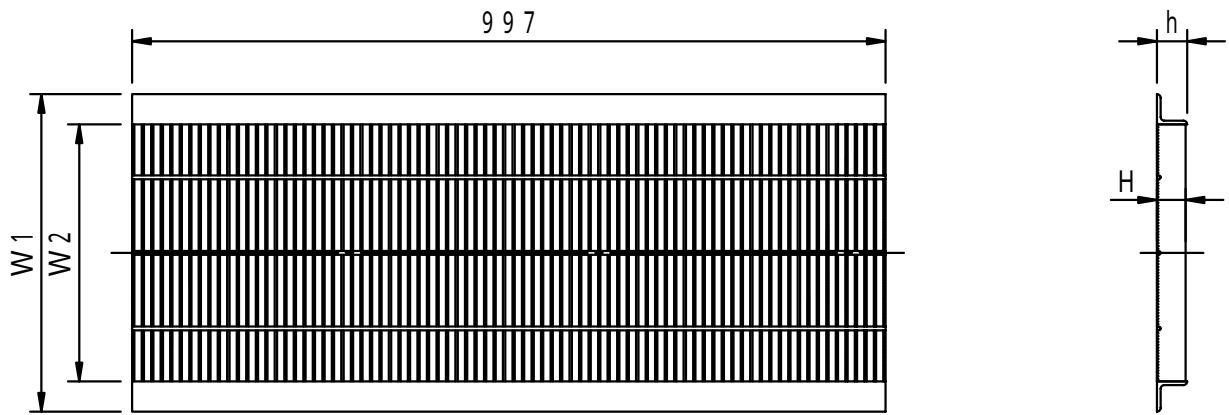
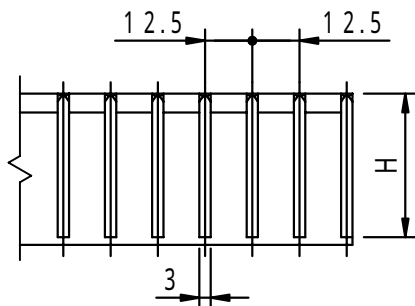

メインバー 断面詳細図

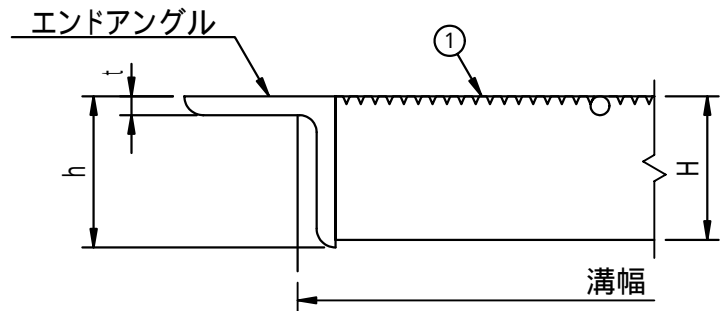

拡大図

型 式	溝幅	W1	W2	H	h	t	エンドアングル
FUEC-2515	150	210	130	25	40	5	L5 × 40 × 40
FUEC-2518	180	240	160	25	40	5	L5 × 40 × 40
FUEC-2520	200	260	180	25	40	5	L5 × 40 × 40
FUEC-3224	240	300	220	32	40	5	L5 × 40 × 40
FUEC-3230	300	360	280	32	40	5	L5 × 40 × 40
FUEC-3836	360	420	340	38	40	5	L5 × 40 × 40

品名 スチール製グレーチング		種別 U字溝用溝蓋 細目仕様 (ローレットタイプ)			型式 FUEC型		
承認	審査	作成 A.OKAJIMA	縮尺	作成日 16. 5. 1	区分	図番 H709 - 055	