

適用荷重 T - 6	件名				
	品番	部 品 名	材 質	数 量	備 考
	①	蓋	SS400	1	溶融亜鉛めっき

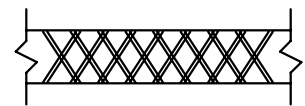

メインバー 上面拡大図

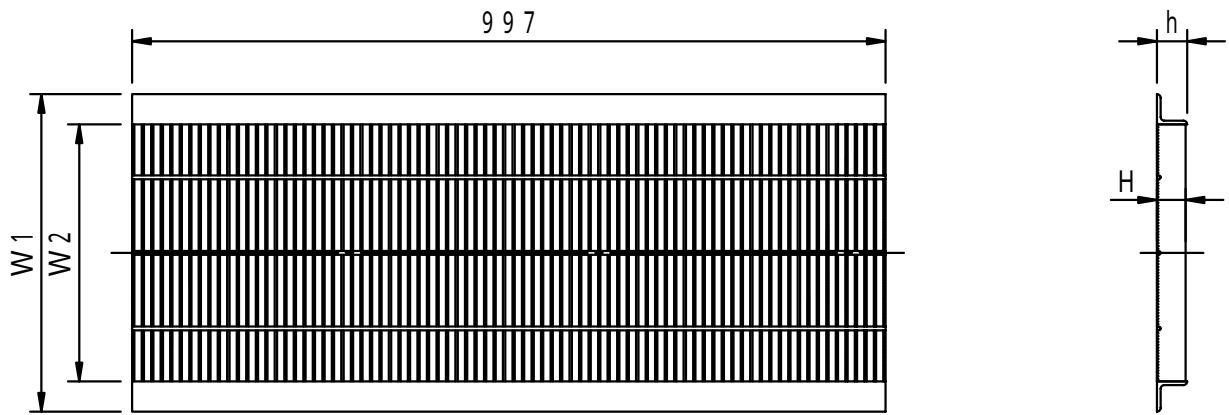
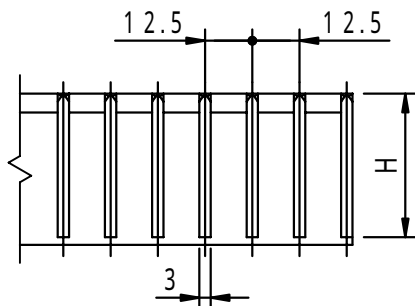

メインバー断面詳細図

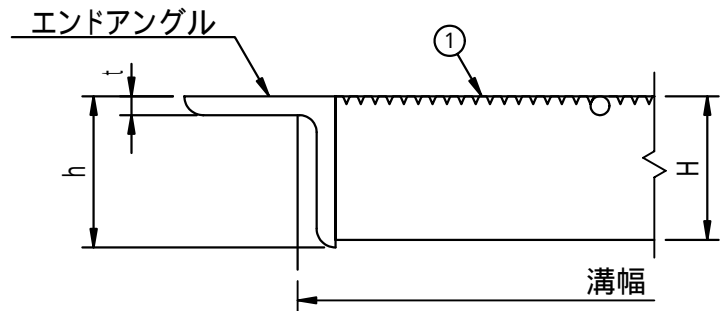

拡大図

型 式	溝幅	W1	W2	H	h	t	エンドアングル
FUEA-1915	150	195	135	19	30	3	L3×30×30
FUEA-1918	180	225	165	19	30	3	L3×30×30
FUEA-2520	200	260	180	25	40	5	L5×40×40
FUEA-2524	240	300	220	25	40	5	L5×40×40
FUEA-3230	300	360	280	32	40	5	L5×40×40
FUEA-3836	360	420	340	38	40	5	L5×40×40

品名 スチール製グレーチング		種別 U字溝用溝蓋 細目仕様 (ローレットタイプ)			型式 FUEA型		
承認	審査	作成 A.OKAJIMA	縮尺	作成日 16. 5. 1	区分	図番 H709-057	