

適用荷重 T - 14	件名				
	品番	部 品 名	材 質	数 量	備 考
	①	蓋	SS400	1	溶融亜鉛めっき
	②	防音ゴム	CR	1s	

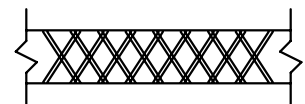

メインバー上面拡大図

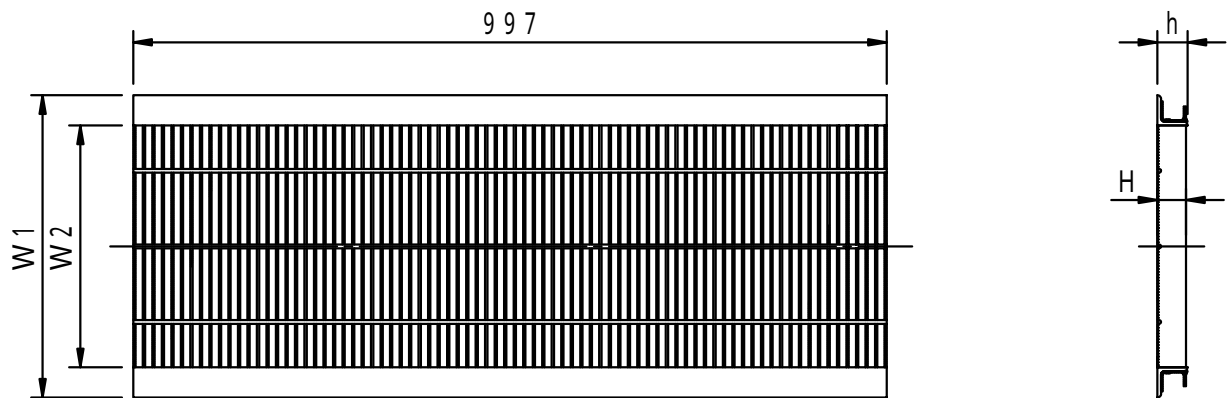
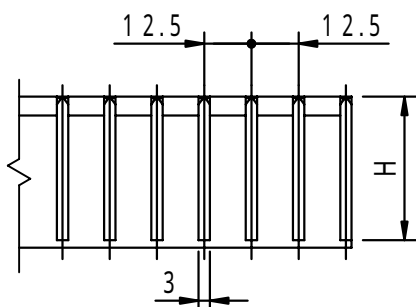

メインバー断面詳細図

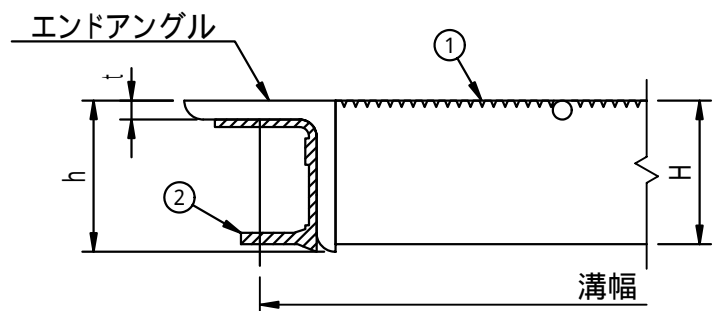

拡大図

型 式	溝幅	W1	W2	H	h	t	エンドアングル
FUERC-2515	150	190	110	25	40	5	L5 × 40 × 40
FUERC-2518	180	220	140	25	40	5	L5 × 40 × 40
FUERC-2520	200	240	160	25	40	5	L5 × 40 × 40
FUERC-3224	240	280	200	32	40	5	L5 × 40 × 40
FUERC-3230	300	340	260	32	40	5	L5 × 40 × 40
FUERC-3836	360	400	320	38	40	5	L5 × 40 × 40

品名 スチール製グレーチング	種別 U字溝用溝蓋 細目仕様 (ローレットタイプ) 防音ゴム付	型式 <b>FUERC型</b>
承認	審査	作成 A.OKAJIMA
縮尺	作成日 16. 5. 1	区分
		図番 H709 - 060