

適用荷重 T-14	件名					
	品番	部 品 名	材 質	数量	備 考	
	①	本体	SS400	1	溶融亜鉛めっき	
	②	受枠	SS400	1	防錆塗装	
	③	アンカー	SS400	1s	防錆塗装	
	④	締付ボルト・ナット	SS400	1s	ユニクロ	
	⑤	クッションゴム	CR	1s		

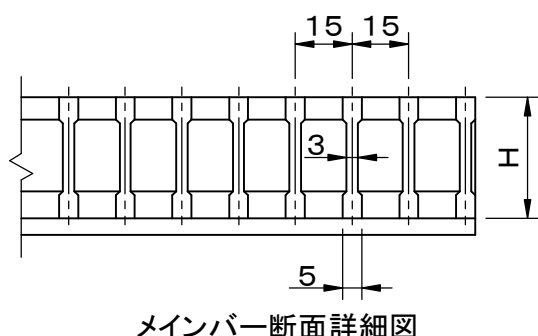

メインバー断面詳細図

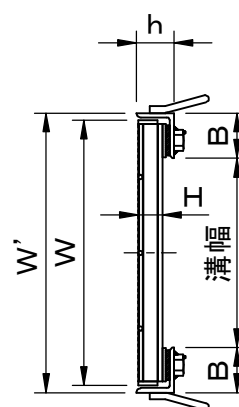
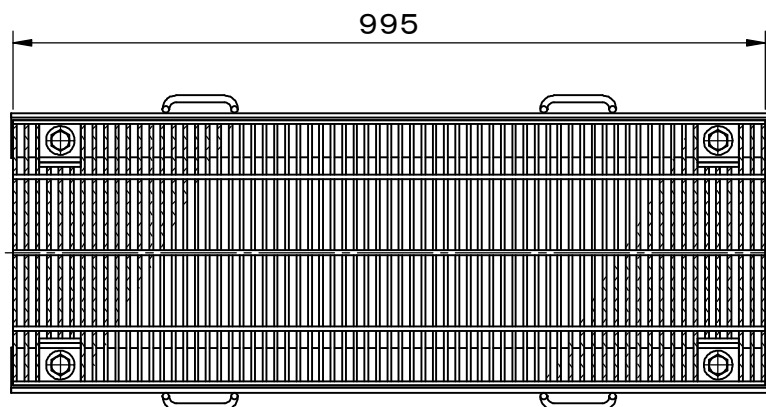
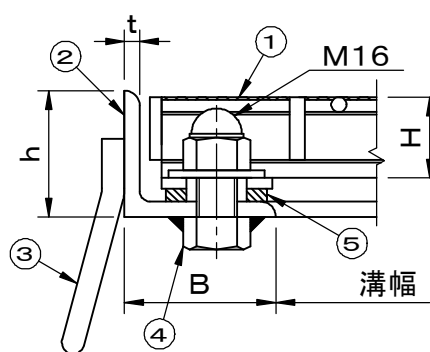

ボルト部詳細図

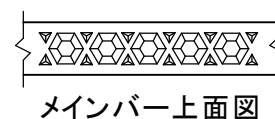

メインバー上面図

型 式	溝幅	W	H	受枠	W'	h	B	t
FHELNC-3220	200	300	32	SSY-BL32	320	50	60	6
FHELNC-3225	250	350	32	SSY-BL32	370	50	60	6
FHELNC-3230	300	400	32	SSY-BL32	420	50	60	6
FHELNC-3835	350	450	38	SSY-BL38	470	56	60	6
FHELNC-3840	400	500	38	SSY-BL38	520	56	60	6
FHELNC-4445	450	550	44	SSY-BL44	570	61	60	6
FHELNC-4450	500	600	44	SSY-BL44	620	61	60	6
FHELNC-4455	550	650	44	SSY-BL44	670	61	60	6

品名 スチール製グレーチング		種別 横断溝用溝蓋 細目仕様 ボルト固定式 (強力滑止タイプ)			型式 FHELNC型			
承認	審査	作成 A.TATARA	縮尺	作成日 2021.08.31	区分	図番 H709-100		