

適用荷重 T-14	件名				
	品番	部 品 名	材 質	数 量	備 考
	①	本体	SS400	1	溶融亜鉛めっき
	②	受枠	SS400	1	防錆塗装
	③	アンカー	SS400	1s	防錆塗装

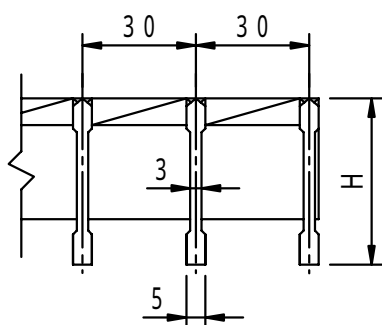

メインバー断面詳細図

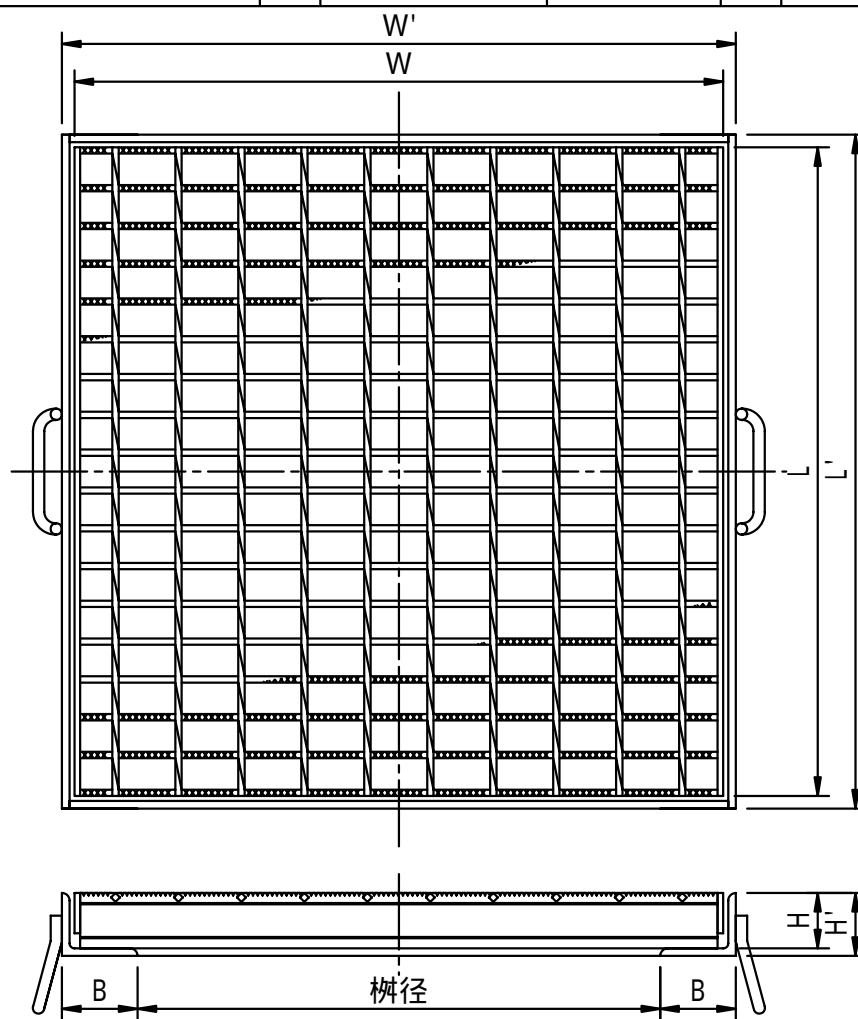
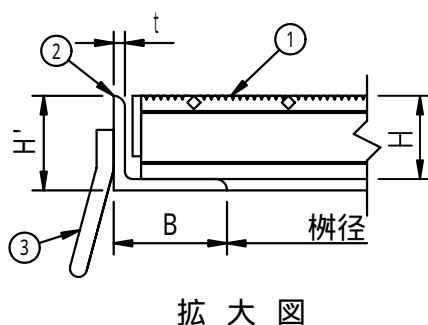

拡大図

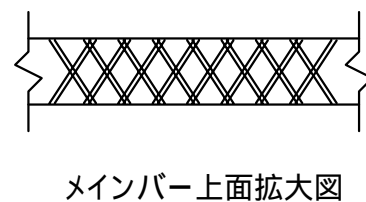

メインバー上面拡大図

型 式	適用桁径	桁径	W	L	H	W'	L'	H'	B	t
FHMC-3833	300 × 300	300 × 300	400	395	38	420	420	44	60	6
FHMC-4444	400 × 400	400 × 400	500	500	44	520	520	50	60	6

品名 スチール製グレーチング		種別 集水柵用 落込式 (ローレットタイプ)				型式 FHMC型				
承認	審査	作成 H.YAMADA	縮尺	作成日 16. 2.19	区分	図番 H710-005				