

適用荷重 T-2	件名					
	品番	部 品 名	材 質	数量	備 考	
	①	本体	SS400	1	溶融亜鉛めっき	
	②	受枠	SS400	1	防錆塗装	
	③	アンカー	SS400	1s	防錆塗装	

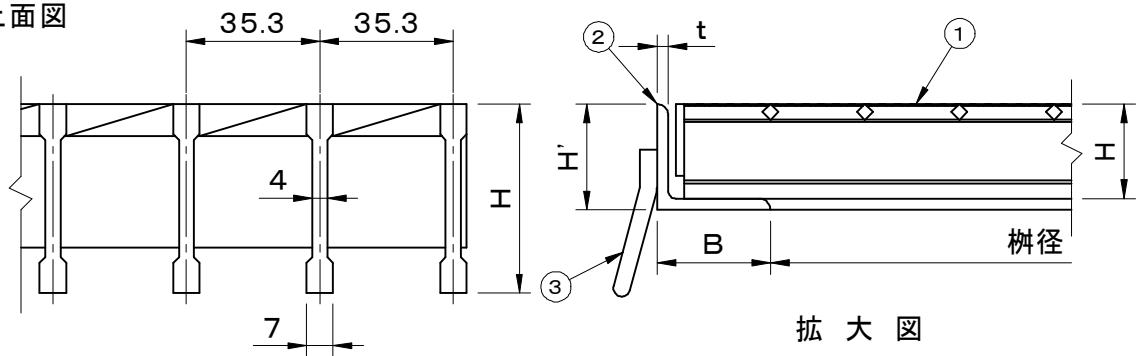
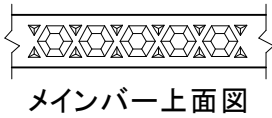
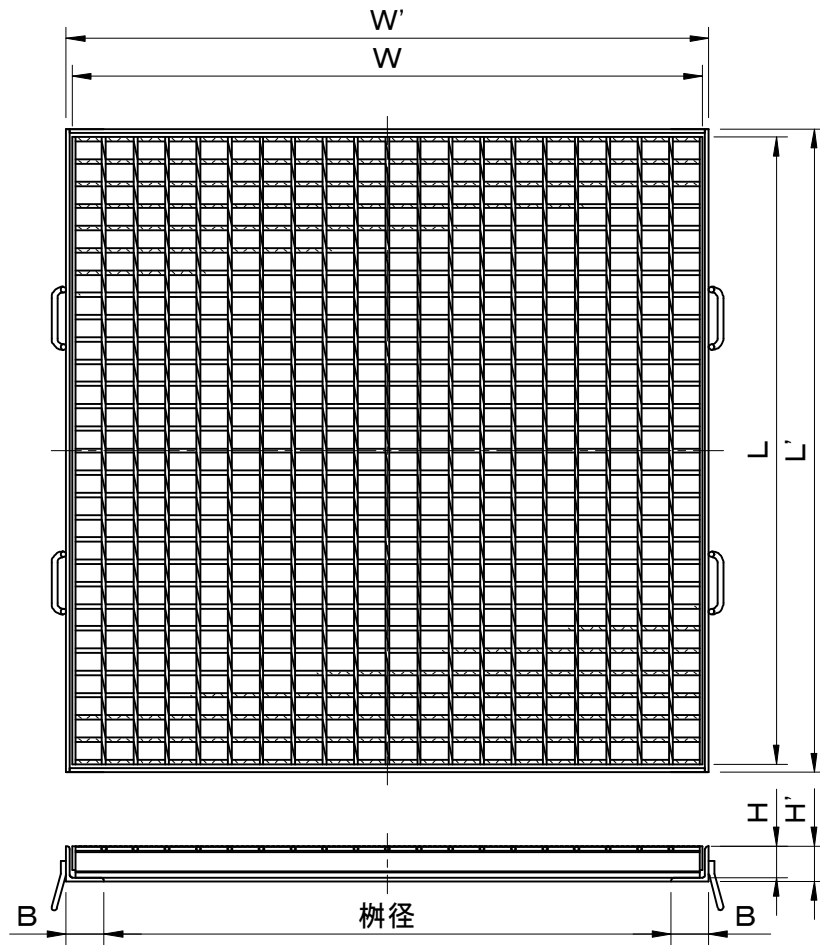

型 式	適用樹径	樹径	W	L	H	W'	L'	H'	B	t
FHMNB-5099	900×900	900×900	1000	995	50	1020	1020	56	60	6

品名 スチール製グレーチング	種別 集水樹用 落込式 (強力滑止仕様)	型式 FHMNB型
承認 	審査 	作成 A.TATARA
縮尺 	作成日 2021.05.06	区分 図番 H710-017