

適用荷重 T - 25	件名				
	品番	部 品 名	材 質	数量	備 考
	①	本体	SS400	1	溶融亜鉛めっき
	②	受枠	SS400	1	防錆塗装
	③	アンカー	SS400	1s	防錆塗装
	④	締付ボルト・ナット	SS400	1s	ユニクロめっき
	⑤	クッションゴム	CR	1s	

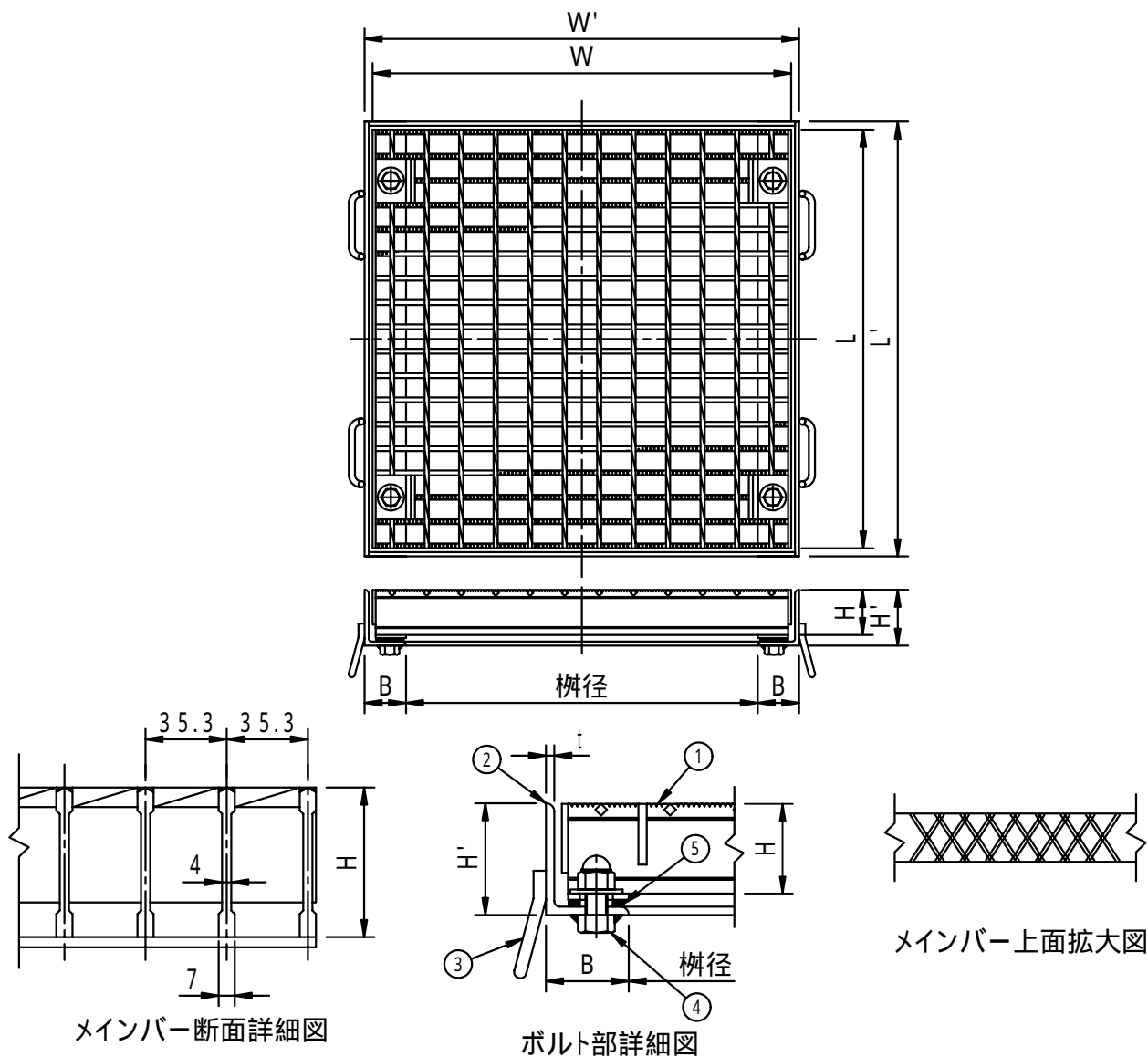

型 式	適用桁径	桁径	W	L	H	W'	L'	H'	B	t
FGBMG-5033	300 × 300	300 × 300	400	395	50	420	420	66	60	6
FGBMG-5544	400 × 400	400 × 400	500	501	55	520	520	71	60	6
FGBMG-6045	450 × 450	450 × 450	550	537	60	570	570	76	60	6
FGBMG-6555	500 × 500	510 × 510	607	607	65	630	630	81	60	6
FGBMG-7566	600 × 600	615 × 615	713	713	75	735	735	91	60	6
FGBMG-7577	700 × 700	720 × 720	820	819	75	840	840	91	60	6
FGBMG-9088	800 × 800	800 × 800	900	890	90	920	920	106	60	6
FGBMG-9099	900 × 900	900 × 900	1000	995	90	1020	1020	106	60	6

品名 スチール製グレーチング	種別 集水桁用 落込式 ボルト固定式 (ローレットタイプ)	型式 <b>FGBMG型</b>
承認 	審査 	作成 H.YAMADA
縮尺 	作成日 16. 2.23	区分 図番 H710-019