

適用荷重 T-14	件名					
	品番	部 品 名	材 質	数量	備 考	
	①	本体	SS400	1	溶融亜鉛めっき	
	②	受枠	SS400	1	防錆塗装	
	③	アンカー	SS400	1s	防錆塗装	
	④	締付ボルト・ナット	SS400	1s	ユニクロめっき	
	⑤	クッションゴム	CR	1s		

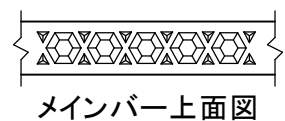
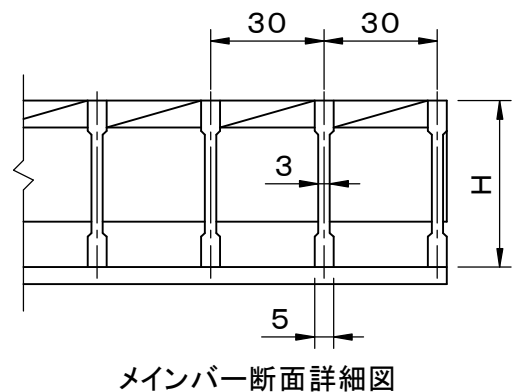
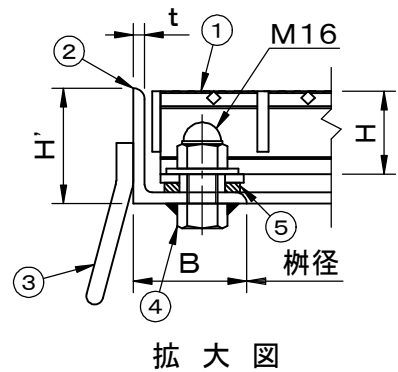
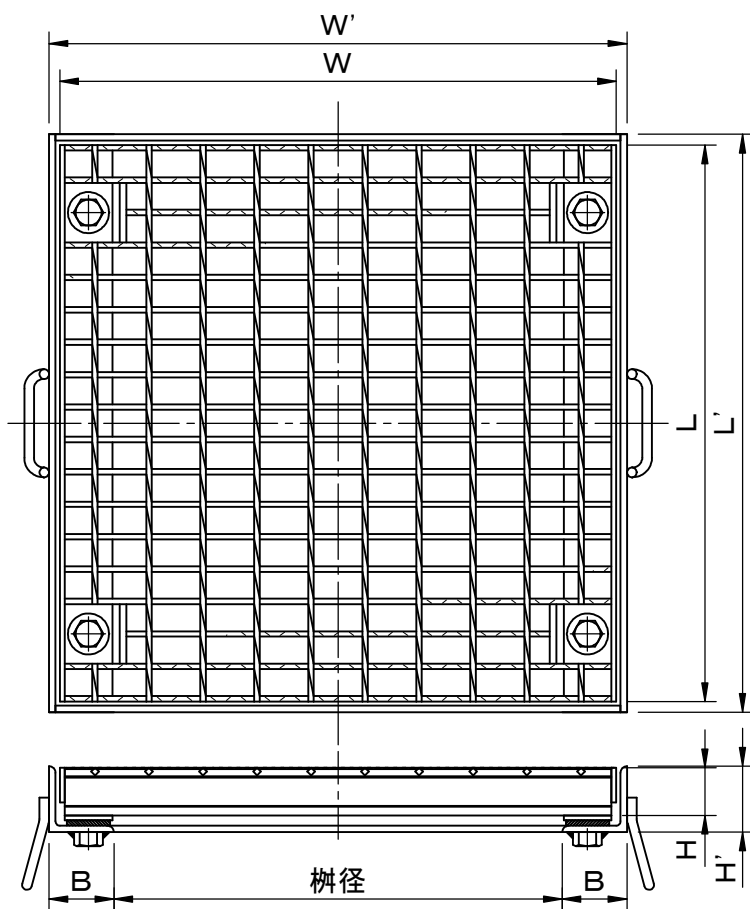

型 式	適用柵径	柵径	W	L	H	W'	L'	H'	B	t
FGBMNC-3833	300×300	300×300	400	395	38	420	420	56	60	6
FGBMNC-4435	350×350	355×355	455	455	44	475	475	61	60	6
FGBMNC-4444	400×400	400×400	500	500	44	520	520	61	60	6

品名 スチール製グレーチング	種別 集水柵用 落込式 ボルト固定式 (強力滑止仕様)	型式 FGBMNC型
承認 	審査 	作成 H.SATO
縮尺 	作成日 2024.11.29	区分 図番 H710-031