



**マシンハッチ  
Vol.2**



**福西鑄物株式会社**  
FUKUNISHI FOUNDRY CO.,LTD.

# 「日々進化するマシンハッチ」 福西鋳物はお客様の要望に 挑戦します。

## 災害対策や耐水化工事に不可欠な 耐水圧マシンハッチを掲載しました。

内水圧、外水圧ともに最大 0.15Mpa に耐えられる製品を提案いたします。  
製品説明は 4 頁～

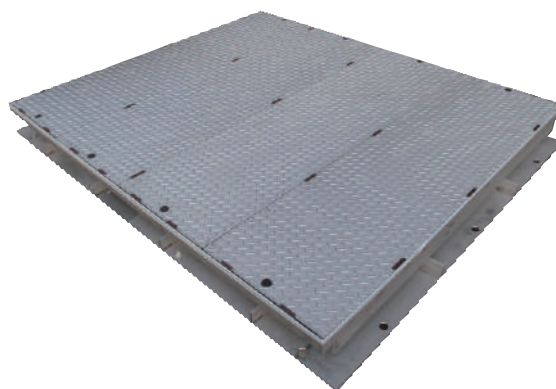

## 2 時間耐火マシンハッチを改良しました。

製品高さを減らし、躯体厚が従来より薄い場所でも施工可能になりました。  
製品説明は 6 頁、製品詳細は 46 頁～



「マシンハッチの福西鋳物」の名に恥じめよう、  
新たな用途を提案いたします。

## カタログ標準品以外の製作について

溶融亜鉛めっき仕上げ、ステンレス製、FRP 製中蓋など、材質や仕上げの変更にも対応いたします。

適用荷重がT-6を超える製品、インターロッキングブロック施工（貼代70mm）や長尺シート貼（貼代3mm）、防水床施工用（アスファルト防水施工用）、断熱材付や施錠装置付きなども製作対応いたします。

耐火材中蓋付きの製品や、防水防臭性能を強化した内水圧・外水圧対応型の製品、さらにピット用の連結タイプのマシンハッチや、転落防止の収納式安全柵など、お客様の要望に合わせて設計させていただきます。

詳しくはお問い合わせください。

### ●材質、表面仕上げの変更が可能です

標準品のマシンハッチはスチール製の防錆塗装仕上げとなっております。高耐食のステンレス製、溶融亜鉛めっき仕上げ、FRP 製の中蓋など、使用場所、用途によって材質や表面仕上げの変更に対応いたします。



●FRP 製中蓋仕様

### ●貼代の変更が可能です

化粧用マシンハッチの通常貼代は35mmとなっております。インターロッキングブロックや自然石など更に深い貼代が必要な場合、またPタイルや長尺シート貼りなど浅い仕上げの場合、貼代を浅くすることにより下地にモルタルを充填する必要がなく蓋の重量を軽減することが可能です。

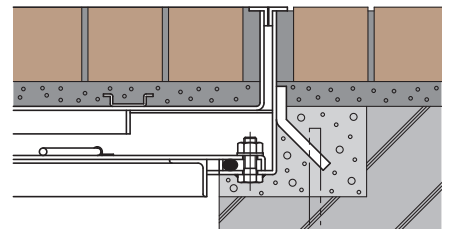

●インターロッキングブロック施工用

### ●様々な施工方法に対応いたします。

T-6を超える耐荷重製品、防水床施工対応品、断熱工法対応品など様々な施工方法に対応いたします。

また、正方形、長方形に限らず、施工場所に合わせた形状にて製作することも可能です。

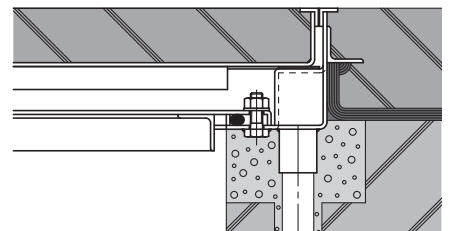

●アスファルト防水施工用

### ■中蓋施錠付

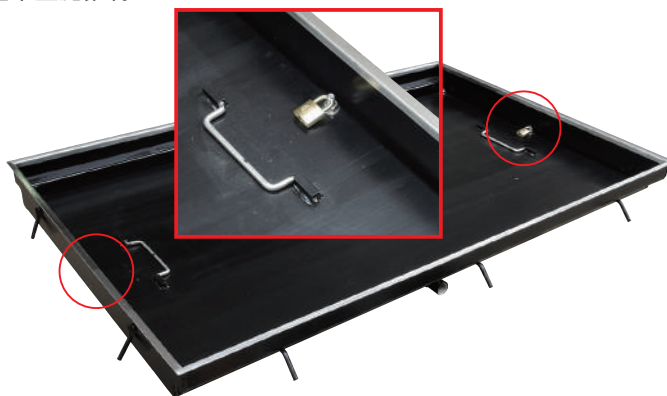

中蓋をナットで固定した後南京錠をセットすることで施錠が可能です。



### ■収納式安全柵付



# 耐水圧完全防水マシンハッチ

洪水、冠水によりマンホールにも耐水圧防水機能が求められます。  
マンホール内への水の侵入による機器類のトラブル等を防止します。

当社の耐水圧防水蓋は水圧試験も実施しており防水試験も合格しております。

※一般的な防水マンホール蓋は、水圧の対応にはなっておりません。  
当社の完全防水角蓋は、耐水圧防水試験合格品です（社内基準）。

津波対策

豪雨対策

耐水化工事

## SF-CMWP型

耐外水圧

最大 **15m**  
(0.15MPa)



耐内水圧

最大 **15m**  
(0.15MPa)

◆寸法

開口寸法は自由自在です(最大サイズは、1900×3000以下)

◆耐荷重

歩行用、T-2、T-6、T-14、T-25(敷地内専用荷重・レベルD)

◆耐腐食

塗布ライニング工法D1種同等の耐食仕様にも対応致します。

◆耐塩害

塩害対策仕様にも対応致します。

### SF-CMWP5-1 型

耐外水圧：0.05MPa  
耐内水圧：0.05MPa  
耐荷重：歩行用

歩行用

### SF-CMWP10-1 型

耐外水圧：0.1MPa  
耐内水圧：0.1MPa  
耐荷重：歩行用

歩行用

### SF-CMWP15-1 型

耐外水圧：0.15MPa  
耐内水圧：0.15MPa  
耐荷重：歩行用

歩行用

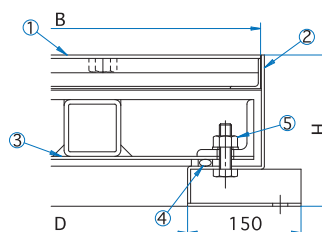
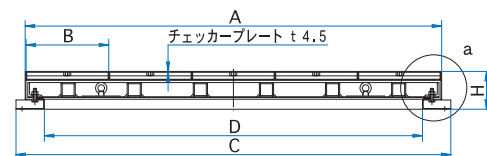
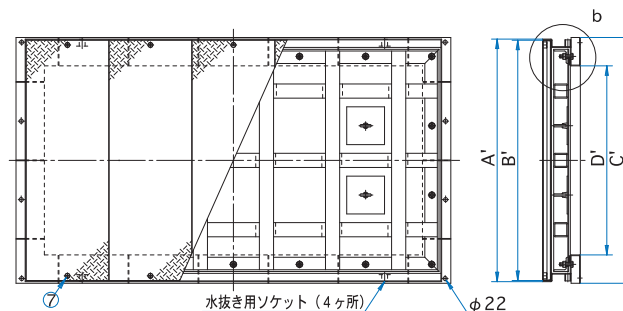
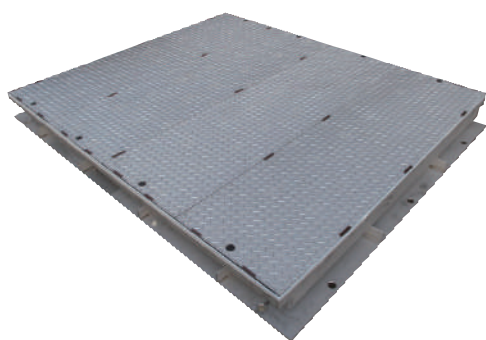

断面拡大図 a

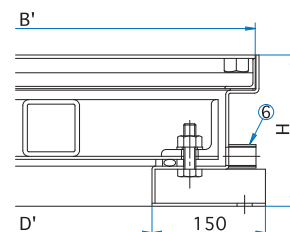

断面拡大図 b

寸法表 ※蓋の重量は、1枚当りの重量を表しています。

[単位 mm]

型 式	D × D'	A × A'	B × B'	C × C'	H	蓋枚数	蓋 kg	中蓋 kg	受枠	計 kg
SF- 60CMWP5-1	600 × 600	803 × 883	396 × 873	900 × 900	190	2	18	64	50	150
SF- 60 × 120CMWP5-1	600 × 1200	1403 × 883	463 × 873	900 × 1500	190	3	21	106	69	238
SF- 64 × 97CMWP5-1	640 × 970	1173 × 923	387 × 913	940 × 1270	190	3	19	99	63	219
SF- 77 × 121CMWP5-1	770 × 1210	1413 × 1053	467 × 1043	1070 × 1510	190	3	24	130	74	276
SF-100 × 200CMWP5-1	1000 × 2000	2203 × 1283	437 × 1273	1300 × 2300	190	5	29	224	105	474
SF-190 × 300CMWP5-1	1900 × 3000	3203 × 2183	398 × 2173	2100 × 3300	235	8	61	912	174	1574

寸法表 ※蓋の重量は、1枚当りの重量を表しています。

[単位 mm]

型 式	D × D'	A × A'	B × B'	C × C'	H	蓋枚数	蓋 kg	中蓋 kg	受枠	計 kg
SF- 60CMWP10-1	600 × 600	803 × 883	396 × 873	900 × 900	200	2	18	85	52	173
SF- 60 × 120CMWP10-1	600 × 1200	1403 × 883	463 × 873	900 × 1500	200	3	21	142	70	275
SF- 64 × 97CMWP10-1	640 × 970	1173 × 923	387 × 913	940 × 1270	200	3	19	133	64	254
SF- 77 × 121CMWP10-1	770 × 1210	1413 × 1053	467 × 1043	1070 × 1510	200	3	24	175	75	322
SF-100 × 200CMWP10-1	1000 × 2000	2203 × 1283	437 × 1273	1300 × 2300	200	5	28	299	107	546
SF-190 × 300CMWP10-1	1900 × 3000	3203 × 2183	398 × 2173	2100 × 3300	260	8	61	1145	186	1819

寸法表 ※蓋の重量は、1枚当りの重量を表しています。

[単位 mm]

型 式	D × D'	A × A'	B × B'	C × C'	H	蓋枚数	蓋 kg	中蓋 kg	受枠	計 kg
SF- 60CMWP15-1	600 × 600	803 × 883	396 × 873	900 × 900	200	2	18	113	54	203
SF- 60 × 120CMWP15-1	600 × 1200	1403 × 883	463 × 873	900 × 1500	200	3	21	188	74	325
SF- 64 × 97CMWP15-1	640 × 970	1173 × 923	387 × 913	940 × 1270	200	3	19	177	67	301
SF- 77 × 121CMWP15-1	770 × 1210	1413 × 1053	467 × 1043	1070 × 1510	200	3	24	231	79	382
SF-100 × 200CMWP15-1	1000 × 2000	2203 × 1283	437 × 1273	1300 × 2300	200	5	28	390	113	643
SF-190 × 300CMWP15-1	1900 × 3000	3203 × 2183	398 × 2173	2100 × 3300	260	8	61	1459	186	2133

#### 部品表

品番	部品名称	材質	備考・表面処理
①	蓋	SS400	溶融亜鉛めっき
②	受枠	SUS304	
③	中蓋	SUS304	
④	パッキング	NBR	
⑤	ボルト・ナット	ステンレス	M16
⑥	水抜き用ソケット	SUS304	20A
⑦	保護キャップ	EPDM	No.H

●中蓋のナットを締める際は締付トルク値 190N・mを厳守して下さい。

●トルクレンチは別途ご用意が可能です。

新型 2 時間耐火マシンハッチ

●製品高さ寸法を 25%～32%薄く改良しました。

防水中蓋と耐火材中蓋を一体構造とすることにより、従来品よりも製品高さ寸法を薄くすることができました。

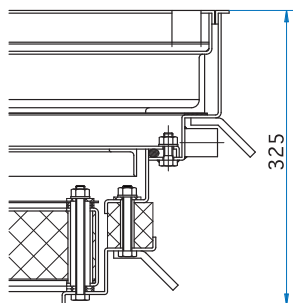

従来品 SF-BMP-6F2 型

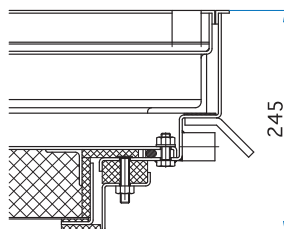

新型 SF-BMP-6F2N 型

●施工性が良くなりました。

従来品は製品高さが厚いこともさることながら、耐火性能を満たすためには有効開口部分まで製品を躯体内に施工する必要（図中赤色部）があったため、マシンハッチを設置する床の躯体厚を確保して頂かなければなりませんでした。

新型製品では、有効開口部分まで躯体内に納めた場合でもそれほど躯体厚を確保して頂く必要がなく、さらには上蓋の荷重を受ける部分（図中青色部）の躯体強度を確保して頂ければ製品が躯体外に露出していても耐火性能を発揮します。

注）図中ボルト部分が露出しない様にモルタル、不燃材料等で埋めてください。

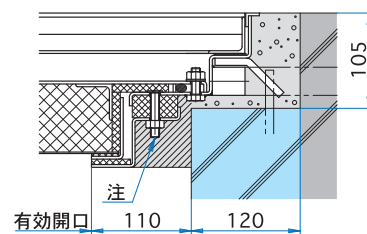
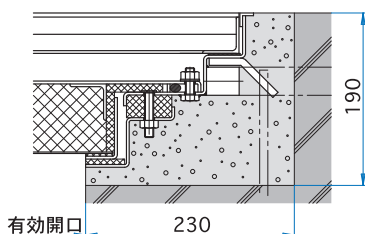
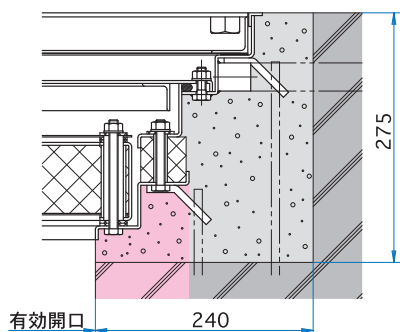

●耐火性能試験成績書をご用意しています。

当社の 2 時間耐火マシンハッチは、耐火構造（床材）と同等の性能試験を実施しており、「一般財団法人 日本建築総合試験所」発行の耐火性能試験成績書をご用意しております。



## ピット用連結マシンハッチ

複雑な形状のトレンチピット等で使用して頂けるマシンハッチです。  
 直線、曲がり、T字など様々な形状に対応し、また施工後には内部のメンテナンスが安全にできるよう全開口が可能となっております。  
 現場のピット形状に合わせて設計したユニットを組立てることで容易に設置が可能となっております。  
 各ユニットはボルトで連結でき、受枠設置後の幅決め材もボルトを外すことで取り除くことが可能です。  
 化粧用、縞鋼板、防水型（簡易防水となります）に対応いたします。  
 耐荷重性能は歩行用、T-2、T-6、それ以上についてもご相談ください。

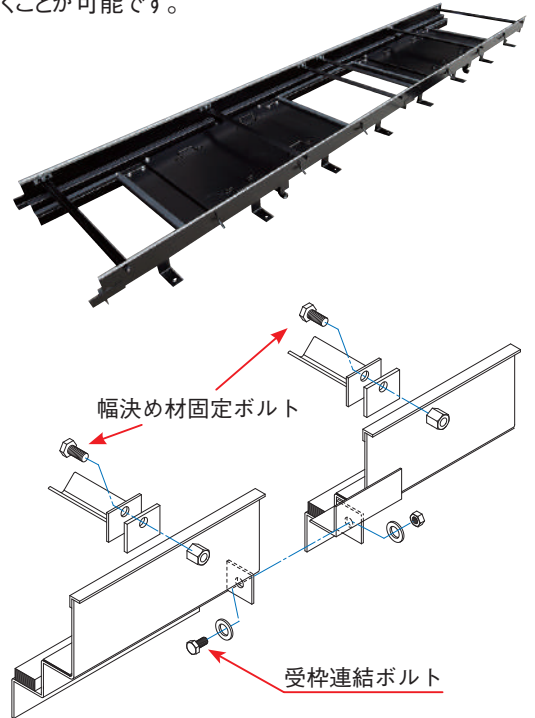
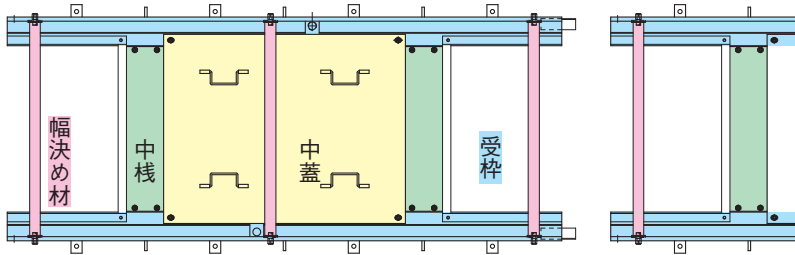

### ●製品選定方法

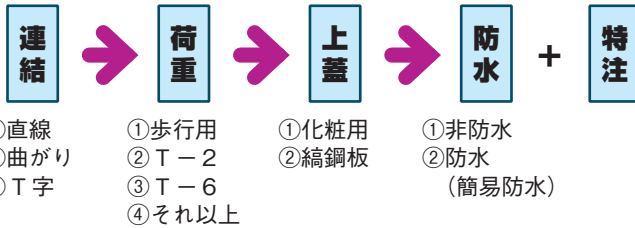

## ピット用連結マシンハッチ施工写真

### ●施工中



### ●竣工後



### ●施工中



### ●竣工後



**マシンハッチの通常品、車路用、車道用の区分について**

当社のマンホールカバー・土木用鉄蓋・マシンハッチについては、道路構造令を基準としたレベル分け（レベル A、B）と、この令の基準外にあたる敷地内仕様（レベル C）との3つのレベル区分を行い、それに応じた耐荷重区分を行っています。

**公道の区分（道路構造令第3条第1項）**

道路の存する地域	地方部	都市部	
高速自動車国道及び自動車専用道路又は他の道路の別			
高速自動車国道及び自動車専用道路	第 1 種	第 2 種	→対象外
その他の道路	第 3 種	第 4 種	→下表へ

※都市部：市街地を形成している地域又は市街地を形成する見込みの多い地域を言う。

※地方部：都市部以外の地域を言う。

**第4種区分表（都市部）**

種類	計画交通量			
	10,000台/日以上	4,000～10,000台/日	500～4,000台/日	500台/日未満
一般国道	第1級	第1級	第2級	
都道府県道	第1級	第2級	第3級	
市町村道	第1級	第2級	第3級	第4級
	レベル A	レベル B		レベル C

**第3種区分表（地方部）**

種類	計画交通量	20,000台/日以上	4,000台/日以上 20,000台/日未満	1,500台/日以上 4,000台/日未満	500台/日以上 1,500台/日未満	500台/日未満
		一般国道	平地部	第1級	第2級	第3級
	山地部	第2級	第3級	第4級		
都道府県道	平地部	第2級			第3級	
	山地部	第3級			第4級	
市町村道	平地部	第2級	第3級	第3級	第4級	第5級
	山地部	第3級	第4級		第5級	
		レベル A	レベル B		レベル C	

●上記の公道の基準に含まれない（歩道等）場所での使用をレベル D とする。

各々のレベルでの使用条件は下記が目安となります。

レベル A、B	公道もしくは公道に近い敷地内道路で使用。 車両が法定速度で走行し、かつ交通量が 500 台 / 日を超える場合。
レベル C	敷地内の車両通行場所で使用。 車両の走行は低速レベル（時速 20km 未満）で、かつ交通量が 500 台 / 日未満の場合。
レベル D	建物内、敷地内の車両通行場所で使用。 車両の走行は低速レベル（時速 20km 未満）で、かつ交通量が数台～数十台 / 日の場合。



## マシンハッチの通常品、車路用、車道用の比較

●同じトン表記でも、使用条件（道路のレベル区分）によって、荷重区分が変わります。

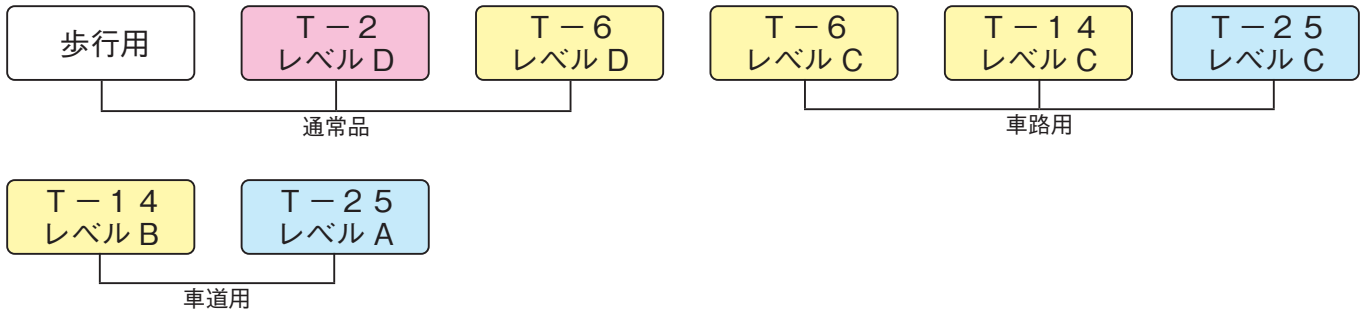

	使用場所	材質	蓋の固定	荷重表記	型式	車両重量		載荷板	載荷重 (kN)	輪荷重 (車重の40%) × 1+衝撃係数 × 安全係数 = 載荷重 (kN)
						(t)	(kN)			
※1 通常品	レベル D	SEHC	固定なし	歩行用	SF-BM(P)-1 SF-CM(P)-1	等分布荷重 5.0kN/m <sup>2</sup>			—	
				T-2	SF-BM(P)-2 SF-CM(P)-2	2	19.6	200×160	8.6	7.8 × 1.1 (共同溝での使用を考慮) = 8.6
				T-6	SF-BM(P)-6 SF-CM(P)-6	6	58.8	200×240	25.9	23.5 × 1.1 (共同溝での使用を考慮) = 25.9
車路用	レベル C	SS400	ボルト 固定式	T-6	SF-CM-6R SF-CMP-6R	6	58.8	200×240	32.9	23.5 × 1.4 (横断ベース) = 32.9
				T-14	SF-CM-14R SF-CMP-14R	14	137.2	200×500	76.8	54.9 × 1.4 (横断ベース) = 76.8
				T-25	SF-CM-25R SF-CMP-25R	25	245.0	200×500	137.2	98.0 × 1.4 (横断ベース) = 137.2

(参考)

※3  
破壊荷重

車道用	レベル B	鋳鉄	テーパ 受け	T-14	※2	14	137.2	200×500	400.0	54.9 × 1.4 (横断ベース) × 5 ≒ 400.0
	レベル A			T-25	※2	25	245.0	200×500	700.0	98.0 × 1.4 (横断ベース) × 5 ≒ 700.0

- ※1：通常品のT-6を超える耐荷重製品、車路用の化粧蓋製品も製作は可能です。使用条件を考慮し、お問い合わせ下さい。
- ※2：車道用商品（使用場所レベルA、B）は本誌には掲載しておりません。詳しくはお問い合わせ下さい。
- ※3：鋳鉄製品とスチール製品では荷重判定が違います。鋳鉄製品は破壊荷重により判定しますが、スチール製品は弾性限界（許容応力）で判定します。

## 通常品と車路用マシンハッチの違い

マシンハッチを車輛横断部に設置する場合には、必ず車路用マシンハッチをご使用下さい。

通常品（レベルD）と車路用（レベルC）の製品は耐荷重性能の違いに加え、構造も異なります。車路用マシンハッチは蓋と受枠をボルト固定とすることで車両往来時の蓋のガタツキ、音鳴り、蓋の跳ね上がり等の重大な不具合現象を防ぎます。

誤って通常品マシンハッチを車路に設置した場合上記の不具合現象に繋がり、また事故の危険性も生じます。製品選定時には十分ご注意願います。

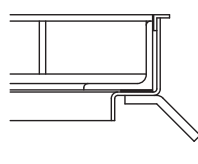

通常品断面

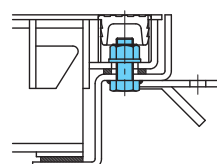

車路用断面

### 施工上の注意点



- ・コンクリート開口部にマシンハッチを仮置きし、アンカー位置に溶接アンカー等を打ち込んで下さい。  
(躯体の開口寸法及び欠き込み寸法は、各製品のページに記載しております)
- ・次にレベル出し（高さ及び水平）を行なった後、受枠の変形を防止するために蓋をセットし、目地の隙間にL形スペーサーをセットした状態でアンカーを溶接固定して下さい。  
(L形スペーサーは製品にセットした状態または付属品として同梱しています)

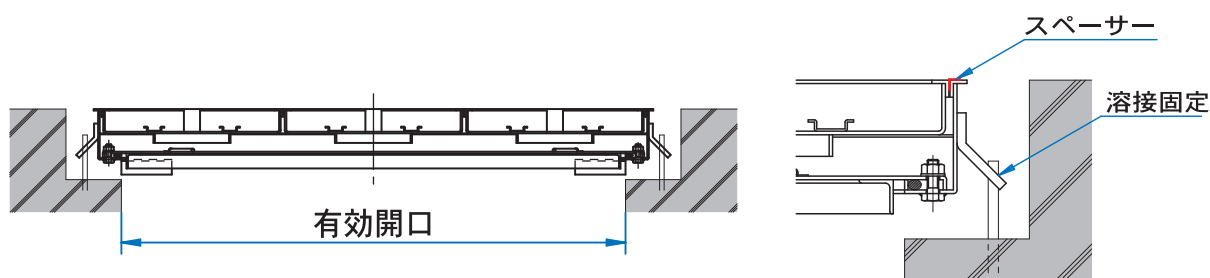

防水防臭型マシンハッチには分割式の上化粧蓋（または縞鋼板製蓋）の内部に中蓋が内蔵されており、この2重蓋構造の中蓋により防水防臭効果を発揮させております。

施工の際には、下図の様に水抜き配管を確実に行ってください。  
(防水防臭型マシンハッチ受枠には、側面に20Aの内ねじソケットを設けています)

※水抜き用ソケットの個数、位置、向き、口径の変更が可能です、お問い合わせ下さい。

水抜き配管を行わないと中蓋の上部に常時水が溜まった状態となり、不衛生です。また、漏水につながる可能性もあります。

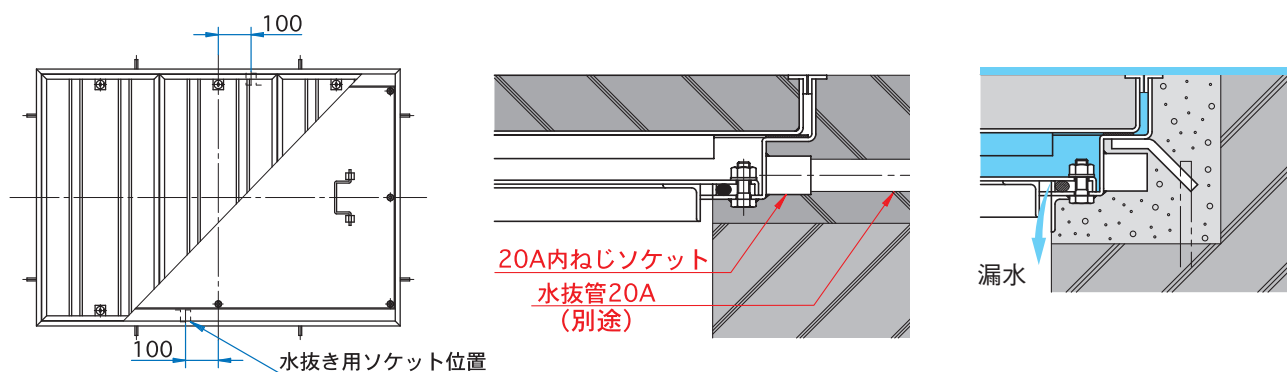

### 取扱い上の注意点

- 防水防臭型マシンハッチの中蓋を閉める際には、受枠のパッキン部と中蓋裏のパッキンがあたる部分の汚れや異物を取り除いて下さい。(異物が残ったまま中蓋を閉めた場合、中蓋の締付けが十分でも漏水する恐れがあります)
- 開口の大きいマシンハッチは蓋の重量も重いため、人力での開閉が困難な場合があります。  
クレーンや重機を使用して安全に作業を行って下さい。  
※吊り上げ作業を安全に行なっていただくために専用のアイボルトを別途ご用意しています。
- 防水中蓋の上には絶対に乗らないで下さい。変形または破損し、事故を起こす恐れがあります。  
(中蓋は防水防臭機能を持たせるためのもので、歩行用の荷重を満たす設計ではありません)
- 開閉用具は保管場所を定め、紛失しないようにして下さい。



吊り上げ専用  
アイボルト

通常品マシンハッチ型式選定表

	防水区分	材質	備考	荷重	型式	頁	開口サイズ (単位 mm) ■角蓋				
							700	900	1000	1200	1500
化粧用 マシンハッチ	非防水型	本体 スチール製 防錆塗装 目地 ステンレス鋼 ヘアライン仕上げ	1重蓋 上蓋	歩行用	SF-BM-1	12	■	■	■	■	■
				T-2 レベルD	SF-BM-2	14	■	■	■	■	■
				T-6 レベルD	SF-BM-6	16	■	■	■	■	■
	防水防臭型		2重蓋 上蓋 防水中蓋	歩行用	SF-BMP-1	13	■	■	■	■	■
				T-2 レベルD	SF-BMP-2	15	■	■	■	■	■
				T-6 レベルD	SF-BMP-6	17	■	■	■	■	■
縞鋼板製 マシンハッチ	非防水型	本体 スチール製 防錆塗装 目地 ステンレス鋼 ヘアライン仕上げ (受枠)	1重蓋 上蓋	歩行用	SF-CM-1	18	■	■	■	■	■
				T-2 レベルD	SF-CM-2	20	■	■	■	■	■
				T-6 レベルD	SF-CM-6	22	■	■	■	■	■
	防水防臭型		2重蓋 上蓋 防水中蓋	歩行用	SF-CMP-1	19	■	■	■	■	■
				T-2 レベルD	SF-CMP-2	21	■	■	■	■	■
				T-6 レベルD	SF-CMP-6	23	■	■	■	■	■

※上記以外の寸法の製品も製作いたしますので、お問い合わせ下さい。

※ T-6 を超える耐荷重製品も製作致しますので、お問い合わせ下さい。

車路用マシンハッチ型式選定表

	防水区分	材質	備考	荷重	型式	頁	開口サイズ (単位 mm) ■角蓋				
							700	900	1000	1200	1500
縞鋼板製 マシンハッチ	非防水型	本体 スチール製 溶融亜鉛めっき 中蓋 ステンレス鋼	1重蓋 上蓋	T-6 レベルC	SF-CM-6R	24	■	■	■	■	■
				T-14 レベルC	SF-CM-14R	26	■	■	■	■	■
				T-25 レベルC	SF-CM-25R	28	■	■	■	■	■
	防水防臭型		2重蓋 上蓋 防水中蓋	T-6 レベルC	SF-CMP-6R	25	■	■	■	■	■
				T-14 レベルC	SF-CMP-14R	27	■	■	■	■	■
				T-25 レベルC	SF-CMP-25R	29	■	■	■	■	■

※上記以外の寸法の製品も製作いたしますので、お問い合わせ下さい。

※ 上記以外の耐荷重製品も製作致しますので、お問い合わせ下さい。

別途車道用の製品を紹介しています。(30頁～31頁)

※車道用の製品は鋳鉄製のため開口寸法があらかじめ決められています。  
通常品、車路用のマシンハッチのような開口寸法の自由設計には対応しておりません、詳しくはお問い合わせ下さい。



マシンハッチ

化粧用マシンハッチ 貼代 35mm 非防水 歩行用 (5.0kN/m<sup>2</sup>)

### SF-BM-1 型

歩行用

品名：化粧用マシンハッチ
仕上：モルタル用
貼代：35
防水：-
材質：スチール製
目地：ステンレス鋼
適用荷重：歩行用 (5.0kN/m <sup>2</sup> )

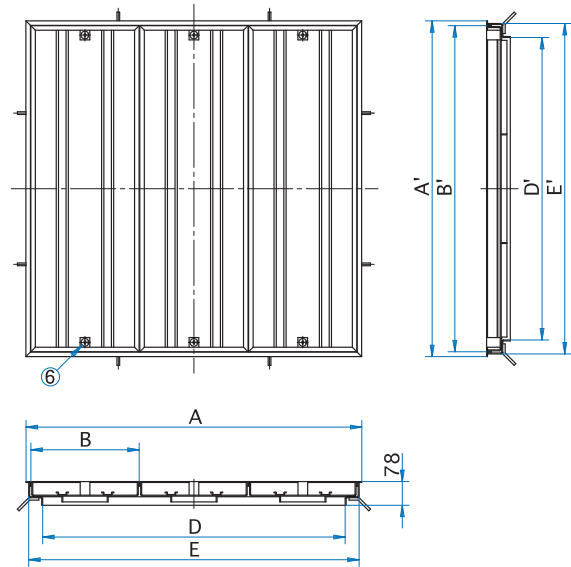

●寸法表以外のサイズも製作致しますのでお問い合わせ下さい。

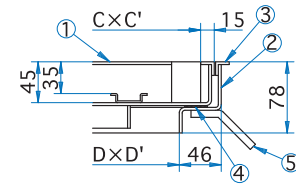
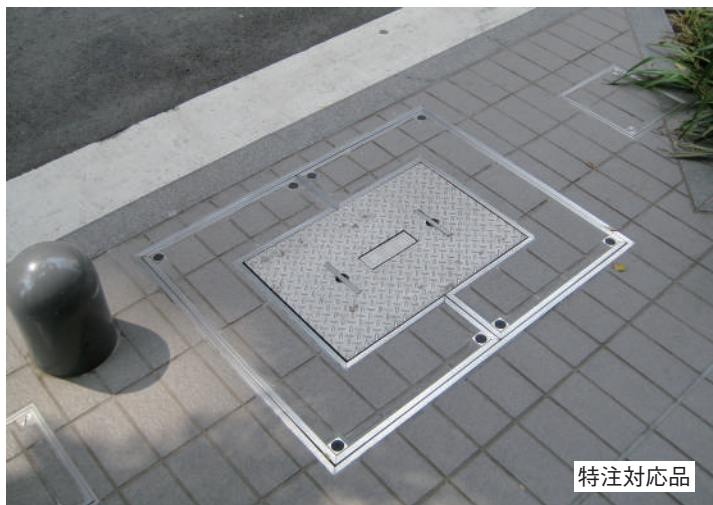

断面拡大図

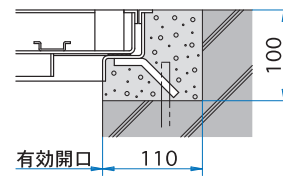

躯体欠込み寸法参考図

寸法表 ※蓋の ( ) 内重量はモルタル充填時の重量を表しています。

[単位 mm]

型 式	D × D'	A × A'	B × B'	C × C'	E × E'	蓋枚数	蓋 kg	合計 kg
SF- 70BM-1	700 × 700	810 × 810	388 × 778	358 × 748	792 × 792	2	17(45)	46
SF- 90BM-1	900 × 900	1010 × 1010	488 × 978	458 × 948	992 × 992	2	24(67)	62
SF-100BM-1	1000 × 1000	1110 × 1110	358 × 1078	328 × 1048	1092 × 1092	3	21(56)	79
SF-120BM-1	1200 × 1200	1310 × 1310	425 × 1278	395 × 1248	1292 × 1292	3	27(76)	100
SF-150BM-1	1500 × 1500	1610 × 1610	393 × 1578	363 × 1548	1592 × 1592	4	31(87)	147
SF- 60 × 120BM-1	1200 × 600	1310 × 710	425 × 678	395 × 648	1292 × 692	3	15(41)	60
SF- 90 × 150BM-1	1500 × 900	1610 × 1010	393 × 978	363 × 948	1592 × 992	4	21(56)	101
SF-100 × 200BM-1	2000 × 1000	2110 × 1110	414 × 1078	384 × 1048	2092 × 1092	5	23(64)	138

#### 部品表

品番	部品名称	材質	備考・表面処理
①	蓋	SEHC	防錆塗装
②	受枠	SEHC	防錆塗装
③	目地	SUS304	ヘアライン仕上
④	クッションゴム	CR	
⑤	アンカー	SS400	防錆塗装
⑥	保護キャップ	EPDM	No.H

開閉用具



No.24T型開閉ハンドル



No.H 保護キャップ

# SF-BMP-1 型

歩行用

品名：化粧用マシンハッチ
仕上：モルタル用
貼代：35
構造：2重蓋式
防水：防水防臭型
受枠：水抜き用ソケット付
材質：スチール製
目地：ステンレス鋼
適用荷重：歩行用 (5.0kN/m <sup>2</sup> )



- 寸法表以外のサイズも製作致しますのでお問い合わせ下さい。
- 2重蓋構造の中蓋により、防水防臭効果を発揮させております。また、蓋内部に水が溜まらない様施工の際は必ず水抜き管を接続して下さい。(10頁参照)

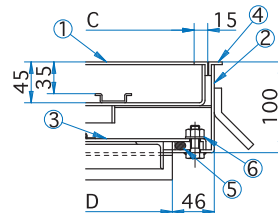
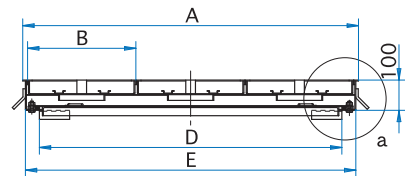
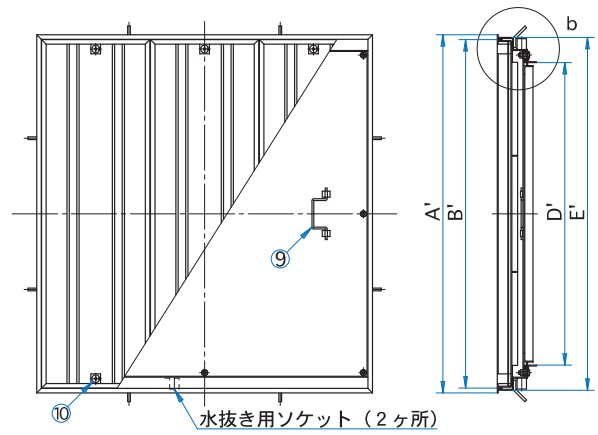

断面拡大図 a

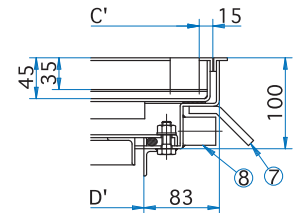

断面拡大図 b

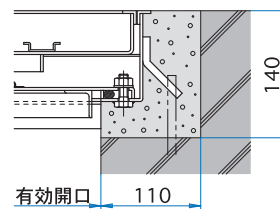

躯体欠込み寸法参考図 a

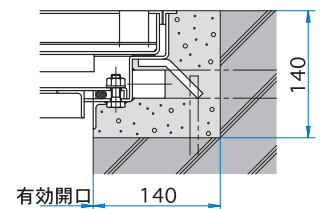

躯体欠込み寸法参考図 b

寸法表 ※蓋の ( ) 内重量はモルタル充填時の重量を表しています。

[単位 mm]

型 式	D × D'	A × A'	B × B'	C × C'	E × E'	蓋枚数	蓋 kg	中蓋 kg	合計 kg
SF- 70BMP-1	700 × 700	810 × 884	388 × 852	358 × 822	792 × 866	2	18(48)	19	69
SF- 90BMP-1	900 × 900	1010 × 1084	488 × 1052	458 × 1022	992 × 1066	2	25(72)	29	97
SF-100BMP-1	1000 × 1000	1110 × 1184	358 × 1152	328 × 1122	1092 × 1166	3	22(60)	35	119
SF-120BMP-1	1200 × 1200	1310 × 1384	425 × 1352	395 × 1322	1292 × 1366	3	28(80)	48	154
SF-150BMP-1	1500 × 1500	1610 × 1684	393 × 1652	363 × 1622	1592 × 1666	4	32(91)	71	225
SF- 60 × 120BMP-1	1200 × 600	1310 × 784	425 × 752	395 × 722	1292 × 766	3	16(45)	27	90
SF- 90 × 150BMP-1	1500 × 900	1610 × 1084	393 × 1052	363 × 1022	1592 × 1066	4	22(60)	46	154
SF-100 × 200BMP-1	2000 × 1000	2110 × 1184	414 × 1152	384 × 1122	2092 × 1166	5	24(67)	65	212

部品表

品番	部品名称	材質	備考・表面処理
①	蓋	SEHC	防錆塗装
②	受枠	SEHC	防錆塗装
③	中蓋	SEHC	防錆塗装
④	目地	SUS304	ヘアライン仕上
⑤	パッキング	CR	
⑥	ナット	SUS304	M10
⑦	アンカー	SS400	防錆塗装

品番	部品名称	材質	備考・表面処理
⑧	水抜き用ソケット	SUS304	20A(内ねじソケット)
⑨	中蓋把手	SUS304	
⑩	保護キャップ	EPDM	No.H

開閉用具





### SF-BM-2 型

T-2  
レベル D

品名：化粧用マシンハッチ
仕上：モルタル用
貼代：35
防水：-
材質：スチール製
目地：ステンレス鋼
適用荷重：T-2

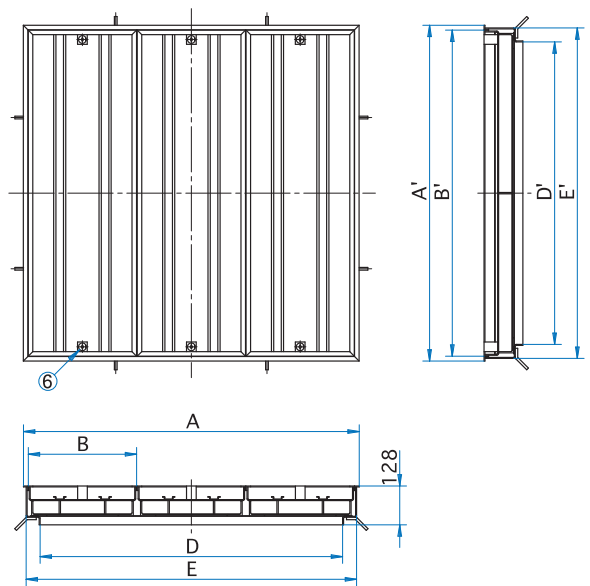
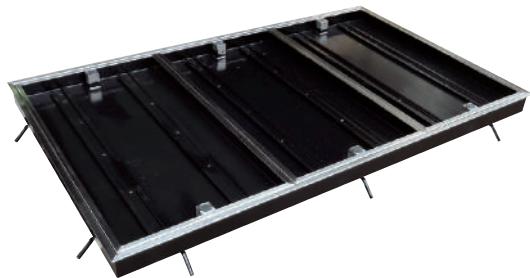

●寸法表以外のサイズも製作致しますのでお問い合わせ下さい。

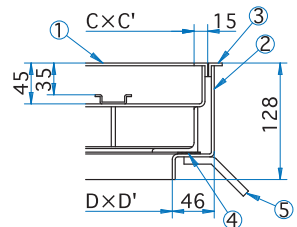

断面拡大図

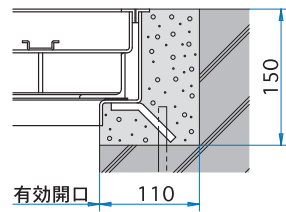

躯体欠込み寸法参考図

寸法表 ※蓋の ( ) 内重量はモルタル充填時の重量を表しています。

[単位 mm]

型 式	D × D'	A × A'	B × B'	C × C'	E × E'	蓋枚数	蓋 kg	合計 kg
SF- 70BM-2	700 × 700	810 × 810	388 × 778	358 × 748	792 × 792	2	30(58)	76
SF- 90BM-2	900 × 900	1010 × 1010	488 × 978	458 × 948	992 × 992	2	40(83)	100
SF-100BM-2	1000 × 1000	1110 × 1110	358 × 1078	328 × 1048	1092 × 1092	3	37(72)	132
SF- 60 × 120BM-2	1200 × 600	1310 × 710	425 × 678	395 × 648	1292 × 692	3	29(55)	107
SF- 90 × 150BM-2	1500 × 900	1610 × 1010	393 × 978	363 × 948	1592 × 992	4	36(71)	168
SF-100 × 200BM-2	2000 × 1000	2110 × 1110	414 × 1078	384 × 1048	2092 × 1092	5	40(81)	229

#### 部品表

品番	部品名称	材質	備考・表面処理
①	蓋	SEHC	防錆塗装
②	受枠	SEHC	防錆塗装
③	目地	SUS304	ヘアライン仕上
④	クッションゴム	CR	
⑤	アンカー	SS400	防錆塗装
⑥	保護キャップ	EPDM	No.H

開閉用具



No.24T型開閉ハンドル



No.H保護キャップ

# SF-BMP-2 型

品名：化粧用マシンハッチ
仕上：モルタル用
貼代：35
構造：2重蓋式
防水：防水防臭型
受枠：水抜き用ソケット付
材質：スチール製
目地：ステンレス鋼
適用荷重：T-2

T-2  
レベルD

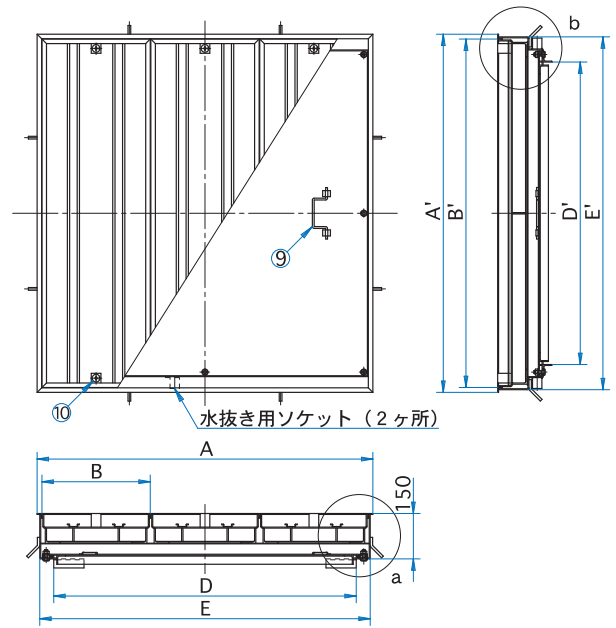
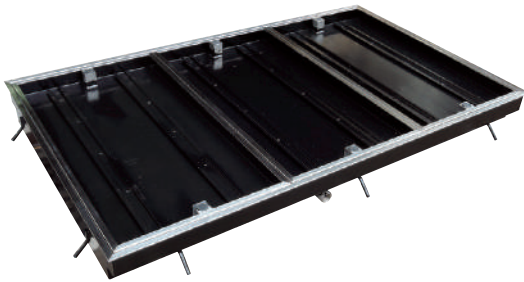

- 寸法表以外のサイズも製作致しますのでお問い合わせ下さい。
- 2重蓋構造の中蓋により、防水防臭効果を発揮させております。また、蓋内部に水が溜まらない様施工の際は必ず水抜き管を接続して下さい。(10頁参照)

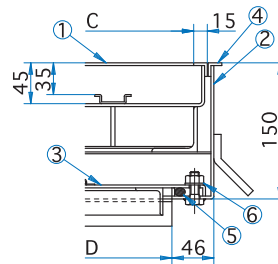

断面拡大図 a

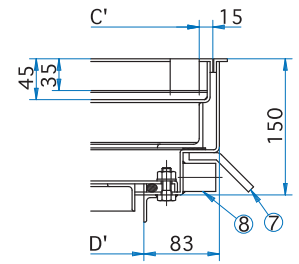

断面拡大図 b

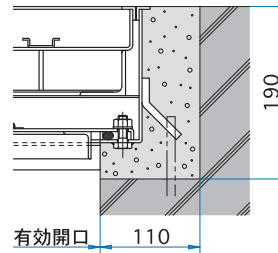

躯体欠込み寸法参考図 a

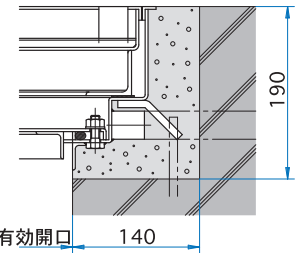

躯体欠込み寸法参考図 b

寸法表 ※蓋の ( ) 内重量はモルタル充填時の重量を表しています。

[単位 mm]

型 式	D × D'	A × A'	B × B'	C × C'	E × E'	蓋枚数	蓋 kg	中蓋 kg	合計 kg
SF- 70BMP-2	700 × 700	810 × 884	388 × 852	358 × 822	792 × 866	2	32(62)	19	101
SF- 90BMP-2	900 × 900	1010 × 1084	488 × 1052	458 × 1022	992 × 1066	2	42(89)	29	136
SF-100BMP-2	1000 × 1000	1110 × 1184	358 × 1152	328 × 1122	1092 × 1166	3	39(77)	35	175
SF- 60 × 120BMP-2	1200 × 600	1310 × 784	425 × 752	395 × 722	1292 × 766	3	31(60)	27	139
SF- 90 × 150BMP-2	1500 × 900	1610 × 1084	393 × 1052	363 × 1022	1592 × 1066	4	38(76)	46	224
SF-100 × 200BMP-2	2000 × 1000	2110 × 1184	414 × 1152	384 × 1122	2092 × 1166	5	42(85)	65	307

部品表

品番	部品名称	材質	備考・表面処理
①	蓋	SEHC	防錆塗装
②	受枠	SEHC	防錆塗装
③	中蓋	SEHC	防錆塗装
④	目地	SUS304	ヘアライン仕上
⑤	パッキング	CR	
⑥	ナット	SUS304	M10
⑦	アンカー	SS400	防錆塗装

品番	部品名称	材質	備考・表面処理
⑧	水抜き用ソケット	SUS304	20A(内ねじソケット)
⑨	中蓋把手	SUS304	
⑩	保護キャップ	EPDM	No.H

開閉用具





### SF-BM-6 型

品名：化粧用マシンハッチ
仕上：モルタル用
貼代：35
防水：-
材質：スチール製
目地：ステンレス鋼
適用荷重：T-6

T-6  
レベル D

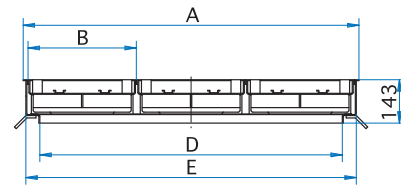
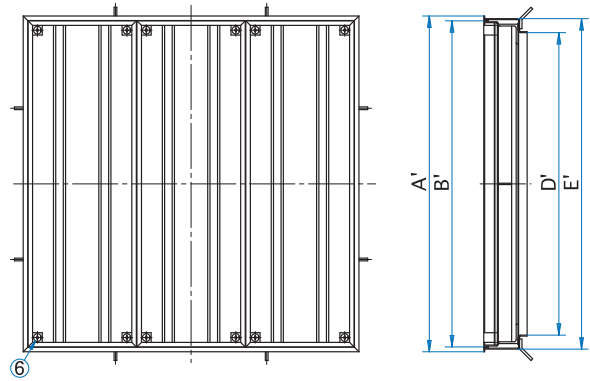

●寸法表以外のサイズも製作致しますのでお問い合わせ下さい。

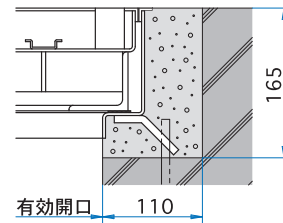
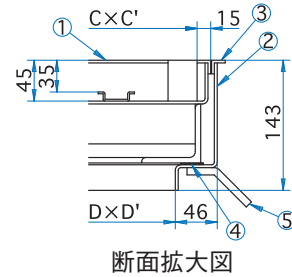

躯体欠込み寸法参考図



寸法表 ※蓋の ( ) 内重量はモルタル充填時の重量を表しています。

[単位 mm]

型 式	D × D'	A × A'	B × B'	C × C'	E × E'	蓋枚数	蓋 kg	合計 kg
SF- 70BM-6	700 × 700	810 × 810	388 × 778	358 × 748	792 × 792	2	36(64)	88
SF- 90BM-6	900 × 900	1010 × 1010	488 × 978	458 × 948	992 × 992	2	48(91)	116
SF-100BM-6	1000 × 1000	1110 × 1110	358 × 1078	328 × 1048	1092 × 1092	3	44(79)	154
SF- 60 × 120BM-6	1200 × 600	1310 × 710	425 × 678	395 × 648	1292 × 692	3	35(61)	125
SF- 90 × 150BM-6	1500 × 900	1610 × 1010	393 × 978	363 × 948	1592 × 992	4	43(78)	196
SF-100 × 200BM-6	2000 × 1000	2110 × 1110	414 × 1078	384 × 1048	2092 × 1092	5	47(88)	267

#### 部品表

品番	部品名称	材質	備考・表面処理
①	蓋	SEHC	防錆塗装
②	受枠	SEHC	防錆塗装
③	目地	SUS304	ヘアライン仕上
④	クッションゴム	CR	
⑤	アンカー	SS400	防錆塗装
⑥	保護キャップ	EPDM	No.H

開閉用具



No.24T型開閉ハンドル



No.H保護キャップ



# SF-BMP-6 型

品名：化粧用マシンハッチ
仕上：モルタル用
貼代：35
構造：2重蓋式
防水：防水防臭型
受枠：水抜き用ソケット付
材質：スチール製
目地：ステンレス鋼
適用荷重：T-6

T-6  
レベルD

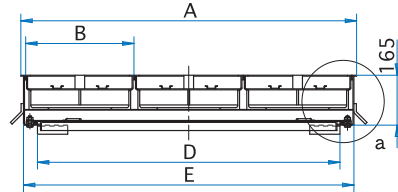
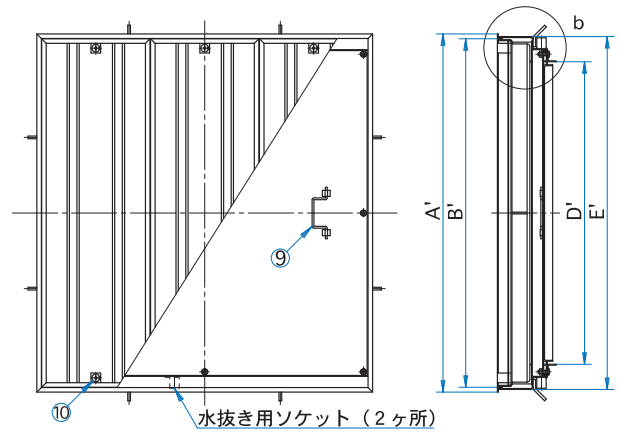

- 寸法表以外のサイズも製作致しますのでお問い合わせ下さい。
- 2重蓋構造の中蓋により、防水防臭効果を発揮させております。また、蓋内部に水が溜まらない様施工の際は必ず水抜き管を接続して下さい。(10頁参照)

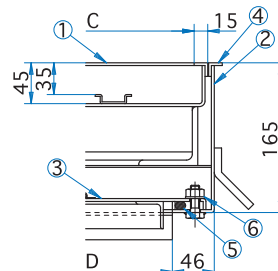

断面拡大図 a

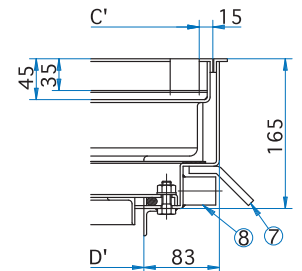

断面拡大図 b

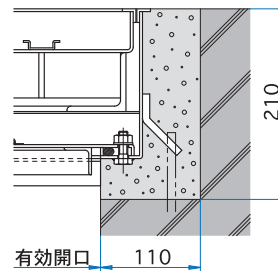

躯体欠込み寸法参考図 a

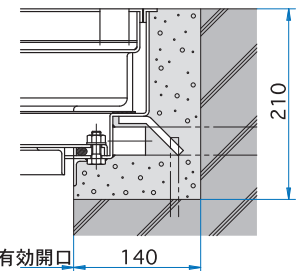

躯体欠込み寸法参考図 b

寸法表 ※蓋の ( ) 内重量はモルタル充填時の重量を表しています。

[単位 mm]

型 式	D × D'	A × A'	B × B'	C × C'	E × E'	蓋枚数	蓋 kg	中蓋 kg	合計 kg
SF- 70BMP-6	700 × 700	810 × 884	388 × 852	358 × 822	792 × 866	2	38(68)	19	114
SF- 90BMP-6	900 × 900	1010 × 1084	488 × 1052	458 × 1022	992 × 1066	2	50(97)	29	152
SF-100BMP-6	1000 × 1000	1110 × 1184	588 × 1152	558 × 1122	1092 × 1166	3	46(84)	35	198
SF- 60 × 120BMP-6	1200 × 600	1310 × 784	425 × 752	395 × 722	1292 × 766	3	37(66)	27	159
SF- 90 × 150BMP-6	1500 × 900	1610 × 1084	393 × 1052	363 × 1022	1592 × 1066	4	45(83)	46	254
SF-100 × 200BMP-6	2000 × 1000	2110 × 1184	414 × 1152	384 × 1122	2092 × 1166	5	50(93)	65	347

部品表

品番	部品名称	材質	備考・表面処理
①	蓋	SEHC	防錆塗装
②	受枠	SEHC	防錆塗装
③	中蓋	SEHC	防錆塗装
④	目地	SUS304	ヘアライン仕上
⑤	パッキング	CR	
⑥	ナット	SUS304	M10
⑦	アンカー	SS400	防錆塗装

品番	部品名称	材質	備考・表面処理
⑧	水抜き用ソケット	SUS304	20A(内ねじソケット)
⑨	中蓋把手	SUS304	
⑩	保護キャップ	EPDM	No.H

開閉用具





### SF-CM-1 型

歩行用

品名：精鋼板製マシンハッチ
防水：－
材質：スチール製
受枠目地：ステンレス鋼
適用荷重：歩行用 (5.0kN/m <sup>2</sup> )

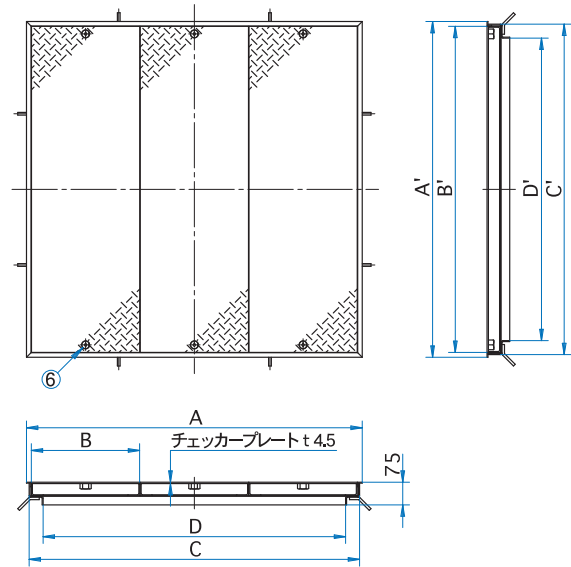
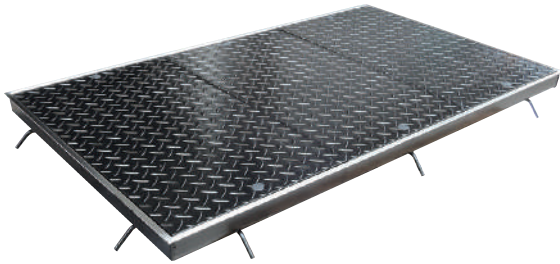

●寸法表以外のサイズも製作致しますのでお問い合わせ下さい。

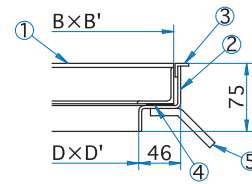
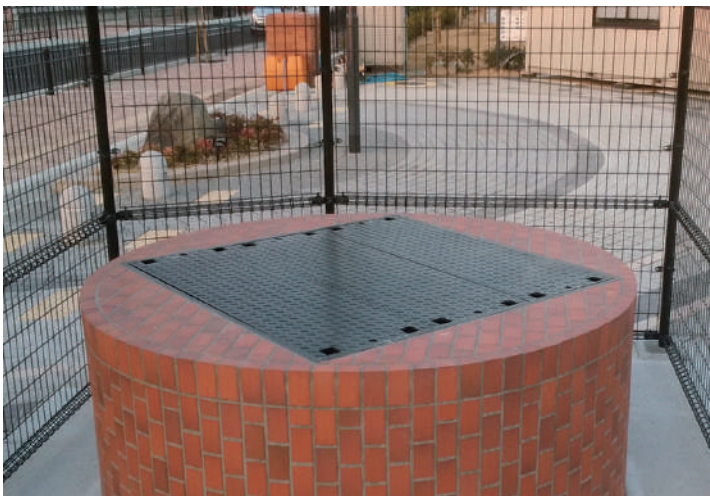

断面拡大図

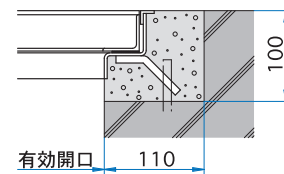

躯体欠込み寸法参考図

寸法表 ※蓋の重量は、1枚当りの重量を表しています。

[単位 mm]

型 式	D × D'	A × A'	B × B'	C × C'	蓋枚数	蓋 kg	計 kg
SF- 70CM-1	700 × 700	810 × 810	388 × 778	792 × 792	2	15	42
SF- 90CM-1	900 × 900	1010 × 1010	488 × 978	992 × 992	2	23	59
SF-100CM-1	1000 × 1000	1110 × 1110	358 × 1078	1092 × 1092	3	19	74
SF-120CM-1	1200 × 1200	1310 × 1310	425 × 1278	1292 × 1292	3	26	97
SF-150CM-1	1500 × 1500	1610 × 1610	393 × 1578	1592 × 1592	4	30	141
SF- 60 × 120CM-1	1200 × 600	1310 × 710	425 × 678	1292 × 692	3	15	59
SF- 90 × 150CM-1	1500 × 900	1610 × 1010	393 × 978	1592 × 992	4	19	94
SF-100 × 200CM-1	2000 × 1000	2110 × 1110	414 × 1078	2092 × 1092	5	22	132

#### 部品表

品番	部品名称	材質	備考・表面処理
①	蓋	SS400	防錆塗装
②	受枠	SEHC	防錆塗装
③	目地	SUS304	ヘアライン仕上
④	クッションゴム	CR	
⑤	アンカー	SS400	防錆塗装
⑥	保護キャップ	EPDM	No.H

開閉用具



No.24T型開閉ハンドル



No.H保護キャップ

# SF-CMP-1 型

歩行用

品名：縞鋼板製マシンハッチ
構造：2重蓋式
防水：防水防臭型
受枠：水抜き用ソケット付
材質：スチール製
受枠目地：ステンレス鋼
適用荷重：歩行用 (5.0kN/m <sup>2</sup> )

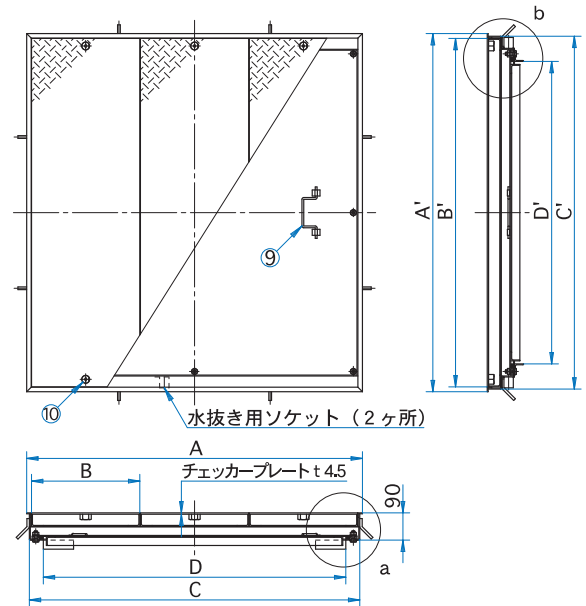
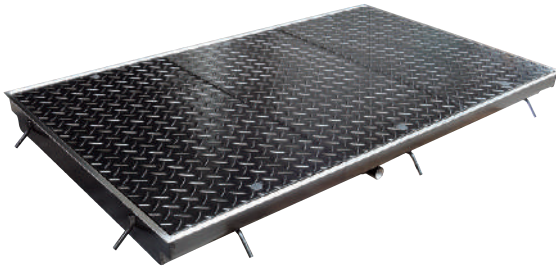

- 寸法表以外のサイズも製作致しますのでお問い合わせ下さい。
- 2重蓋構造の中蓋により、防水防臭効果を発揮させております。また、蓋内部に水が溜まらない様施工の際は必ず水抜き管を接続して下さい。(10頁参照)

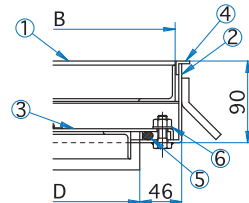

断面拡大図 a

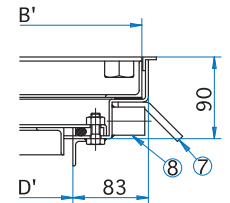

断面拡大図 b

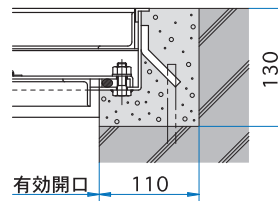

躯体欠込み寸法参考図 a

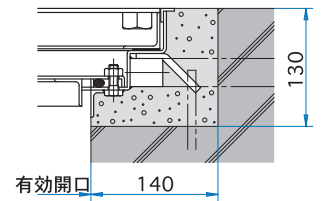

躯体欠込み寸法参考図 b

寸法表 ※蓋の重量は、1枚当りの重量を表しています。

[単位 mm]

型 式	D × D'	A × A'	B × B'	C × C'	蓋枚数	蓋 kg	中蓋 kg	計 kg
SF- 70CMP-1	700 × 700	810 × 884	388 × 852	792 × 866	2	17	19	68
SF- 90CMP-1	900 × 900	1010 × 1084	488 × 1052	992 × 1066	2	24	29	95
SF-100CMP-1	1000 × 1000	1110 × 1184	358 × 1152	1092 × 1166	3	21	35	115
SF-120CMP-1	1200 × 1200	1310 × 1384	425 × 1352	1292 × 1366	3	27	48	153
SF-150CMP-1	1500 × 1500	1610 × 1684	393 × 1652	1592 × 1666	4	31	71	222
SF- 60 × 120CMP-1	1200 × 600	1310 × 784	425 × 752	1292 × 766	3	16	27	93
SF- 90 × 150CMP-1	1500 × 900	1610 × 1084	393 × 1052	1592 × 1066	4	20	46	150
SF-100 × 200CMP-1	2000 × 1000	2110 × 1184	414 × 1152	2092 × 1166	5	23	65	207

部品表

品番	部品名称	材質	備考・表面処理
①	蓋	SS400	防錆塗装
②	受枠	SEHC	防錆塗装
③	中蓋	SEHC	防錆塗装
④	目地	SUS304	ヘアライン仕上
⑤	パッキング	CR	
⑥	ナット	SUS304	M10
⑦	アンカー	SS400	防錆塗装

品番	部品名称	材質	備考・表面処理
⑧	水抜き用ソケット	SUS304	20A(内ねじソケット)
⑨	中蓋把手	SUS304	
⑩	保護キャップ	EPDM	No.H

開閉用具





### SF-CM-2 型

品名：縞鋼板製マシンハッチ
防水：－
材質：スチール製
受枠目地：ステンレス鋼
適用荷重：T-2

T-2  
レベルD

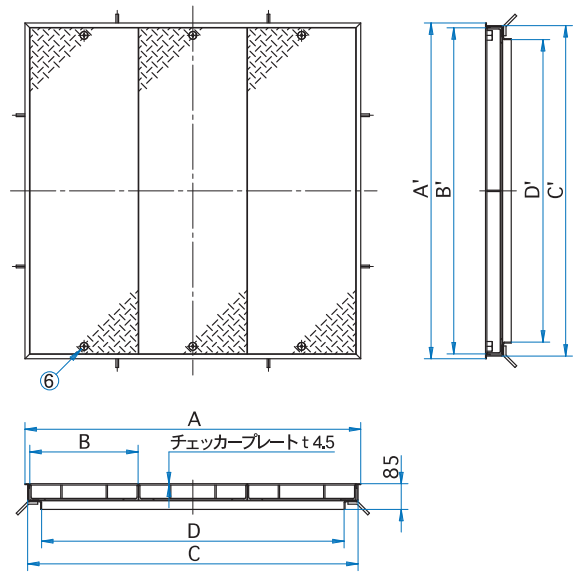

●寸法表以外のサイズも製作致しますのでお問い合わせ下さい。

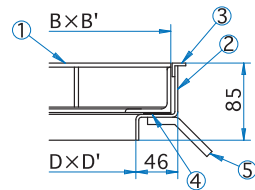

断面拡大図

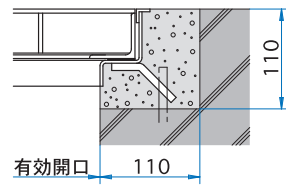

躯体欠込み寸法参考図

寸法表 ※蓋の重量は、1枚当りの重量を表しています。

[単位 mm]

型 式	D × D'	A × A'	B × B'	C × C'	蓋枚数	蓋 kg	計 kg
SF- 70CM-2	700 × 700	810 × 810	388 × 778	792 × 792	2	23	59
SF- 90CM-2	900 × 900	1010 × 1010	488 × 978	992 × 992	2	33	80
SF-100CM-2	1000 × 1000	1110 × 1110	358 × 1078	1092 × 1092	3	29	103
SF- 60 × 120CM-2	1200 × 600	1310 × 710	425 × 678	1292 × 692	3	22	81
SF- 90 × 150CM-2	1500 × 900	1610 × 1010	393 × 978	1592 × 992	4	28	131
SF-100 × 200CM-2	2000 × 1000	2110 × 1110	414 × 1078	2092 × 1092	5	32	182

#### 部品表

品番	部品名称	材質	備考・表面処理
①	蓋	SS400	防錆塗装
②	受枠	SEHC	防錆塗装
③	目地	SUS304	ヘアライン仕上
④	クッションゴム	CR	
⑤	アンカー	SS400	防錆塗装
⑥	保護キャップ	EPDM	No.H

開閉用具



No.24T型開閉ハンドル



No.H 保護キャップ

# SF-CMP-2 型

T-2  
レベルD

品名：編鋼板製マシンハッチ
構造：2重蓋式
防水：防水防臭型
受枠：水抜き用ソケット付
材質：スチール製
受枠目地：ステンレス鋼
適用荷重：T-2

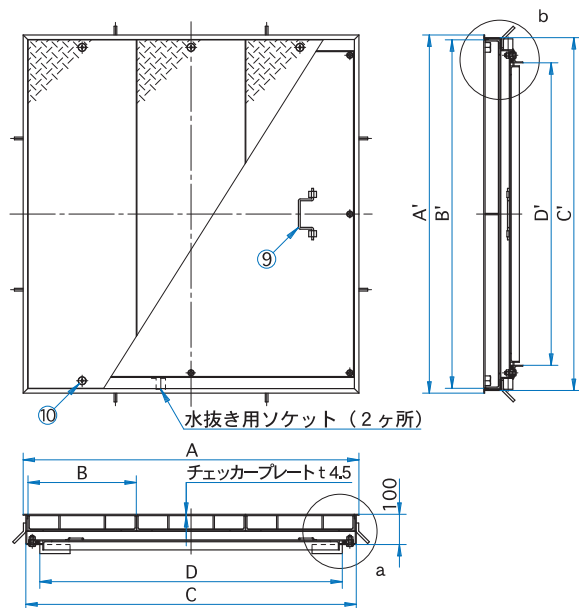
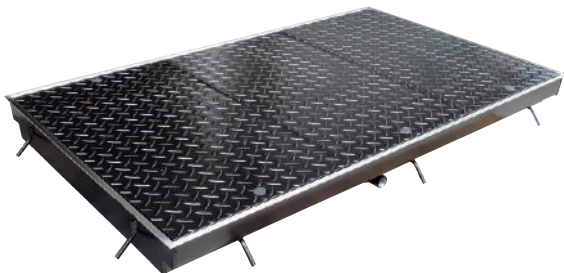

- 寸法表以外のサイズも製作致しますのでお問い合わせ下さい。
- 2重蓋構造の中蓋により、防水防臭効果を発揮させております。また、蓋内部に水が溜まらない様施工の際は必ず水抜き管を接続して下さい。(10頁参照)

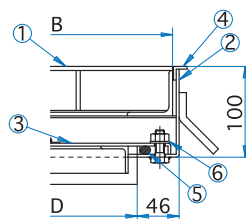

断面拡大図 a

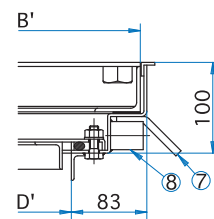

断面拡大図 b

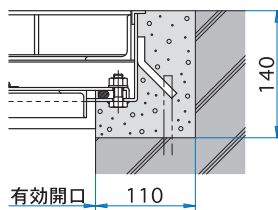

躯体欠込み寸法参考図 a

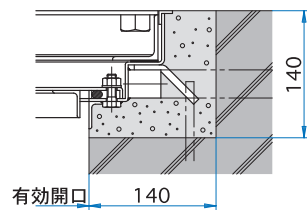

躯体欠込み寸法参考図 b

寸法表 ※蓋の重量は、1枚当りの重量を表しています。

[単位 mm]

型式	D × D'	A × A'	B × B'	C × C'	蓋枚数	蓋 kg	中蓋 kg	計 kg
SF- 70CMP-2	700 × 700	810 × 884	388 × 852	792 × 866	2	25	19	84
SF- 90CMP-2	900 × 900	1010 × 1084	488 × 1052	992 × 1066	2	35	29	117
SF-100CMP-2	1000 × 1000	1110 × 1184	358 × 1152	1092 × 1166	3	31	35	146
SF- 60 × 120CMP-2	1200 × 600	1310 × 784	425 × 752	1292 × 766	3	24	27	117
SF- 90 × 150CMP-2	1500 × 900	1610 × 1084	393 × 1052	1592 × 1066	4	30	46	190
SF-100 × 200CMP-2	2000 × 1000	2110 × 1184	414 × 1152	2092 × 1166	5	34	65	261

部品表

品番	部品名称	材質	備考・表面処理
①	蓋	SS400	防錆塗装
②	受枠	SEHC	防錆塗装
③	中蓋	SEHC	防錆塗装
④	目地	SUS304	ヘアライン仕上
⑤	パッキング	CR	
⑥	ナット	SUS304	M10
⑦	アンカー	SS400	防錆塗装

品番	部品名称	材質	備考・表面処理
⑧	水抜き用ソケット	SUS304	20A(内ねじソケット)
⑨	中蓋把手	SUS304	
⑩	保護キャップ	EPDM	No.H

開閉用具





### SF-CM-6 型

品名：縞鋼板製マシンハッチ
防水：－
材質：スチール製
受枠目地：ステンレス鋼
適用荷重：T-6

T-6  
レベルD

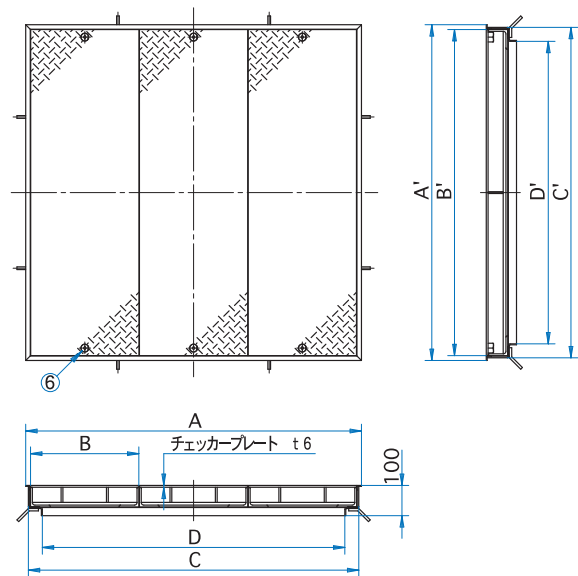

●寸法表以外のサイズも製作致しますのでお問い合わせ下さい。

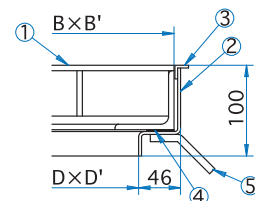

断面拡大図

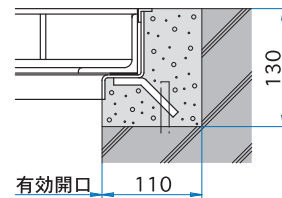

躯体欠込み寸法参考図

寸法表 ※蓋の重量は、1枚当りの重量を表しています。

[単位 mm]

型 式	D × D'	A × A'	B × B'	C × C'	蓋枚数	蓋 kg	計 kg
SF- 70CM-6	700 × 700	810 × 810	388 × 778	792 × 792	2	30	72
SF- 90CM-6	900 × 900	1010 × 1010	488 × 978	992 × 992	2	42	98
SF-100CM-6	1000 × 1000	1110 × 1110	358 × 1078	1092 × 1092	3	37	127
SF- 60 × 120CM-6	1200 × 600	1310 × 710	425 × 678	1292 × 692	3	28	99
SF- 90 × 150CM-6	1500 × 900	1610 × 1010	393 × 978	1592 × 992	4	36	163
SF-100 × 200CM-6	2000 × 1000	2110 × 1110	414 × 1078	2092 × 1092	5	41	227

#### 部品表

品番	部品名称	材質	備考・表面処理
①	蓋	SS400	防錆塗装
②	受枠	SEHC	防錆塗装
③	目地	SUS304	ヘアライン仕上
④	クッションゴム	CR	
⑤	アンカー	SS400	防錆塗装
⑥	保護キャップ	EPDM	No.H

開閉用具



No.24T型開閉ハンドル



No.H保護キャップ

# SF-CMP-6 型

品名：編鋼板製マシンハッチ
構造：2重蓋式
防水：防水防臭型
受枠：水抜き用ソケット付
材質：スチール製
受枠目地：ステンレス鋼
適用荷重：T-6

T-6  
レベルD

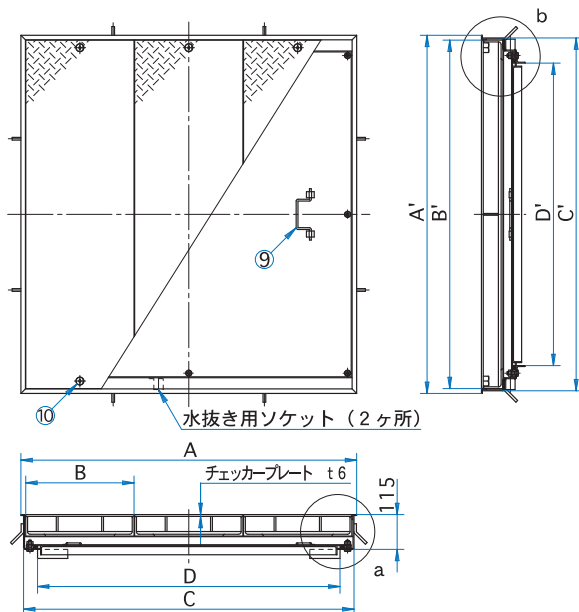

- 寸法表以外のサイズも製作致しますのでお問い合わせ下さい。
- 2重蓋構造の中蓋により、防水防臭効果を発揮させております。また、蓋内部に水が溜まらない様施工の際は必ず水抜き管を接続して下さい。(10頁参照)

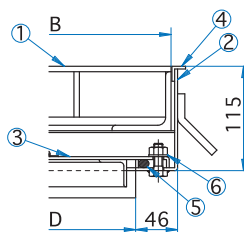

断面拡大図 a

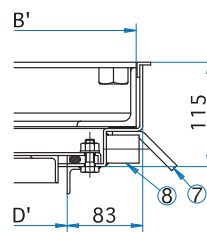

断面拡大図 b

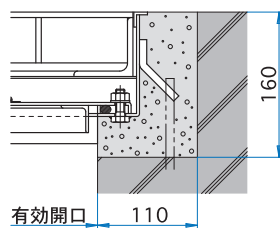

躯体欠込み寸法参考図 a

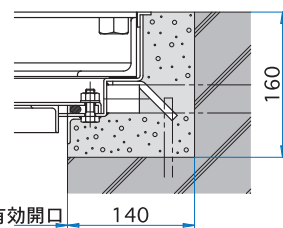

躯体欠込み寸法参考図 b

寸法表 ※蓋の重量は、1枚当りの重量を表しています。

[単位 mm]

型式	D × D'	A × A'	B × B'	C × C'	蓋枚数	蓋 kg	中蓋 kg	計 kg
SF- 70CMP-6	700 × 700	810 × 884	388 × 852	792 × 866	2	32	19	98
SF- 90CMP-6	900 × 900	1010 × 1084	488 × 1052	992 × 1066	2	45	29	137
SF-100CMP-6	1000 × 1000	1110 × 1184	358 × 1152	1092 × 1166	3	39	35	172
SF- 60 × 120CMP-6	1200 × 600	1310 × 784	425 × 752	1292 × 766	3	31	27	137
SF- 90 × 150CMP-6	1500 × 900	1610 × 1084	393 × 1052	1592 × 1066	4	38	46	223
SF-100 × 200CMP-6	2000 × 1000	2110 × 1184	414 × 1152	2092 × 1166	5	43	65	309

部品表

品番	部品名称	材質	備考・表面処理
①	蓋	SS400	防錆塗装
②	受枠	SEHC	防錆塗装
③	中蓋	SEHC	防錆塗装
④	目地	SUS304	ヘアライン仕上
⑤	パッキング	CR	
⑥	ナット	SUS304	M10
⑦	アンカー	SS400	防錆塗装

品番	部品名称	材質	備考・表面処理
⑧	水抜き用ソケット	SUS304	20A(内ねじソケット)
⑨	中蓋把手	SUS304	
⑩	保護キャップ	EPDM	No.H

開閉用具





### SF-CM-6R 型

ボルト固定式

T-6  
レベル C

品名：精鋼板製マシンハッチ
構造：ボルト固定式
防水：－
材質：スチール製(熔融亜鉛めっき)
適用荷重：T-6 (車路用)

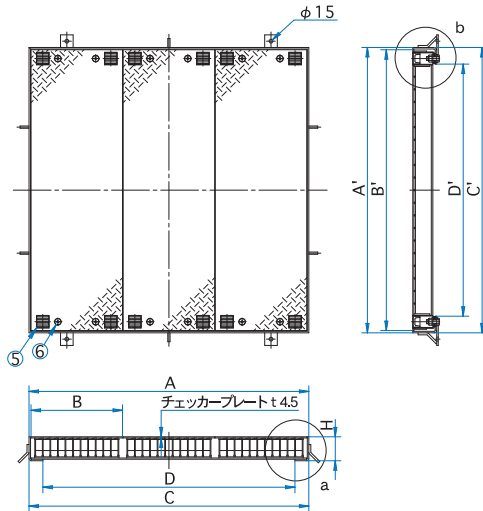
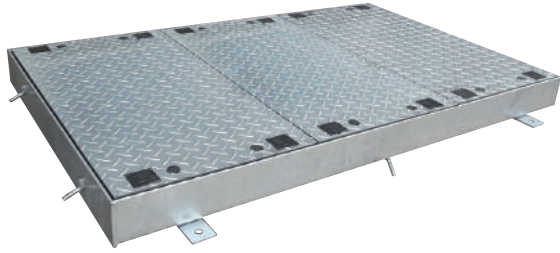

●寸法表以外のサイズも製作致しますのでお問い合わせ下さい。

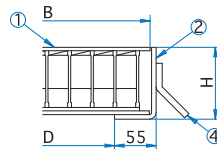

断面拡大図 a

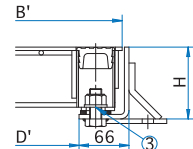

断面拡大図 b

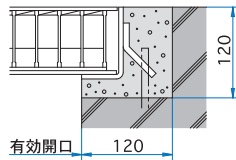

躯体欠込み寸法参考図 a

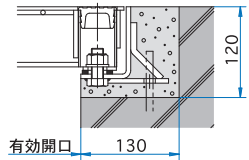

躯体欠込み寸法参考図 b

寸法表 ※蓋の重量は、1枚当りの重量を表しています。

[単位 mm]

型 式	D × D'	A × A'	B × B'	C × C'	H	蓋枚数	蓋 kg	計 kg
SF- 70CM-6R	700 × 700	810 × 832	396 × 814	810 × 832	95	2	41	101
SF- 90CM-6R	900 × 900	1010 × 1032	496 × 1014	1010 × 1032		2	63	150
SF-100CM-6R	1000 × 1000	1110 × 1132	363 × 1114	1110 × 1132		3	48	172
SF- 60 × 120CM-6R	1200 × 600	1310 × 732	430 × 714	1310 × 732		3	38	141
SF- 90 × 150CM-6R	1500 × 900	1610 × 1032	397 × 1014	1610 × 1032		4	54	251
SF-100 × 200CM-6R	2000 × 1000	2110 × 1132	417 × 1114	2110 × 1132		5	57	325

#### 部品表

品番	部品名称	材質	備考・表面処理
①	蓋	SS400	熔融亜鉛めっき
②	受枠	SS400	熔融亜鉛めっき
③	締付ナット	SUS304	M16
④	アンカー	SS400	熔融亜鉛めっき
⑤	ゴムキャップ	EPDM	
⑥	保護キャップ	EPDM	No.H

#### 開閉用具



No.24T型開閉ハンドル



No.10-24六角ボックス

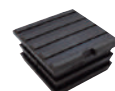

ゴムキャップ



No.H保護キャップ





# SF-CMP-6R 型

ボルト固定式

品名：縞鋼板製マシンハッチ  
 構造：2重蓋式 ボルト固定式  
 防水：防水防臭型  
 受枠：水抜き用ソケット付  
 材質：スチール製(溶融亜鉛めっき)  
 適用荷重：T-6 (車路用)

T-6  
レベルC

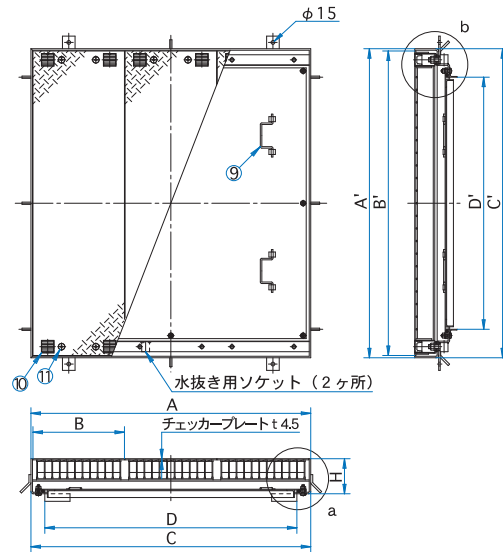
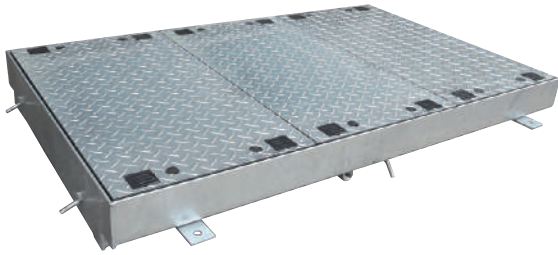

- 寸法表以外のサイズも製作致しますのでお問い合わせ下さい。
- 2重蓋構造の中蓋により、防水防臭効果を発揮させております。また、蓋内部に水が溜まらない様施工の際は必ず水抜き管を接続して下さい。(10頁参照)

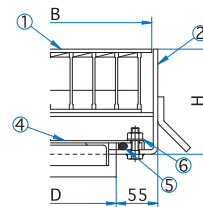

断面拡大図 a

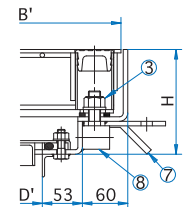

断面拡大図 b

開閉用具

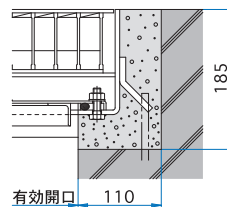

躯体欠込み寸法参考図 a

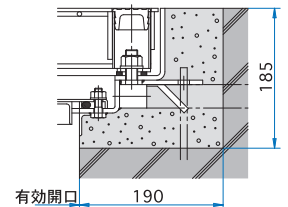

躯体欠込み寸法参考図 b

寸法表 ※蓋の重量は、1枚当りの重量を表しています。

[単位 mm]

型式	D × D'	A × A'	B × B'	C × C'	H	蓋枚数	蓋 kg	中蓋 kg	計 kg
SF- 70CMP-6R	700 × 700	810 × 926	396 × 908	810 × 926	139	2	45	15	138
SF- 90CMP-6R	900 × 900	1010 × 1126	496 × 1108	1010 × 1126		2	68	22	198
SF-100CMP-6R	1000 × 1000	1110 × 1226	363 × 1208	1110 × 1226		3	52	27	228
SF- 60×120CMP-6R	1200 × 600	1310 × 826	430 × 808	1310 × 826		3	43	21	194
SF- 90×150CMP-6R	1500 × 900	1610 × 1126	397 × 1108	1610 × 1126		4	55	36	312
SF-100×200CMP-6R	2000 × 1000	2110 × 1226	417 × 1208	2110 × 1226		5	61	51	425

部品表

品番	部品名称	材質	備考・表面処理
①	蓋	SS400	溶融亜鉛めっき
②	受枠	SS400	溶融亜鉛めっき
③	締付ナット	SUS304	M16
④	中蓋	SUS304	
⑤	パッキング	CR	
⑥	中蓋ナット	SUS304	M10
⑦	アンカー	SS400	溶融亜鉛めっき

品番	部品名称	材質	備考・表面処理
⑧	水抜き用ソケット	SUS304	20A(内ねじソケット)
⑨	中蓋把手	SUS304	
⑩	ゴムキャップ	EPDM	
⑪	保護キャップ	EPDM	No.H



**SF-CM-14R 型**

ボルト固定式

T-14  
レベル C

品名：精鋼板製マシンハッチ
構造：ボルト固定式
防水：—
材質：スチール製(熔融亜鉛めっき)
適用荷重：T-14 (車路用)

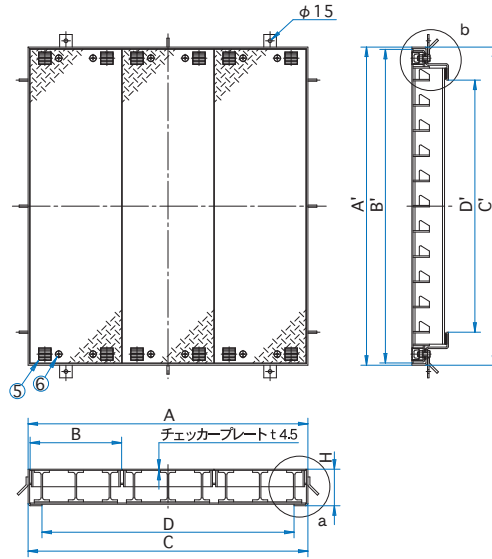
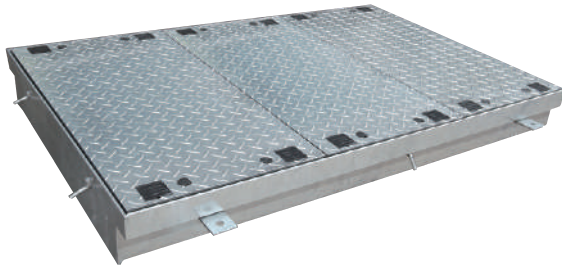

●寸法表以外のサイズも製作致しますのでお問い合わせ下さい。

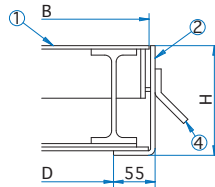

断面拡大図 a

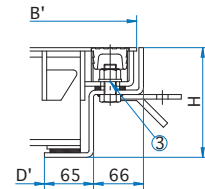

断面拡大図 b

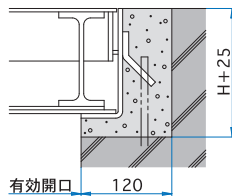

躯体欠込み寸法参考図 a

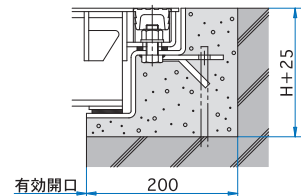

躯体欠込み寸法参考図 b

寸法表 ※蓋の重量は、1枚当りの重量を表しています。

[単位 mm]

型 式	D × D'	A × A'	B × B'	C × C'	H	蓋枚数	蓋 kg	計 kg
SF- 70CM-14R	700 × 700	810 × 832	396 × 814	810 × 832	95	2	41	101
SF- 90CM-14R	900 × 900	1010 × 1162	496 × 1144	1010 × 1162	145	2	102	246
SF-100CM-14R	1000 × 1000	1110 × 1262	363 × 1244	1110 × 1262	145	3	100	346
SF- 60 × 120CM-14R	1200 × 600	1310 × 732	430 × 714	1310 × 732	95	3	38	141
SF- 90 × 150CM-14R	1500 × 900	1610 × 1162	397 × 1144	1610 × 1162	145	4	94	434
SF-100 × 200CM-14R	2000 × 1000	2110 × 1262	417 × 1244	2110 × 1262	145	5	104	592

部品表

品番	部品名称	材質	備考・表面処理
①	蓋	SS400	熔融亜鉛めっき
②	受枠	SS400	熔融亜鉛めっき
③	締付ナット	SUS304	M16
④	アンカー	SS400	熔融亜鉛めっき
⑤	ゴムキャップ	EPDM	
⑥	保護キャップ	EPDM	No.H

開閉用具



### SF-CMP-14R 型

ボルト固定式

T-14  
レベル C

品名：編鋼板製マシンハッチ  
 構造：2重蓋式 ボルト固定式  
 防水：防水防臭型  
 受枠：水抜き用ソケット付  
 材質：スチール製(溶融亜鉛めっき)  
 適用荷重：T-14 (車路用)

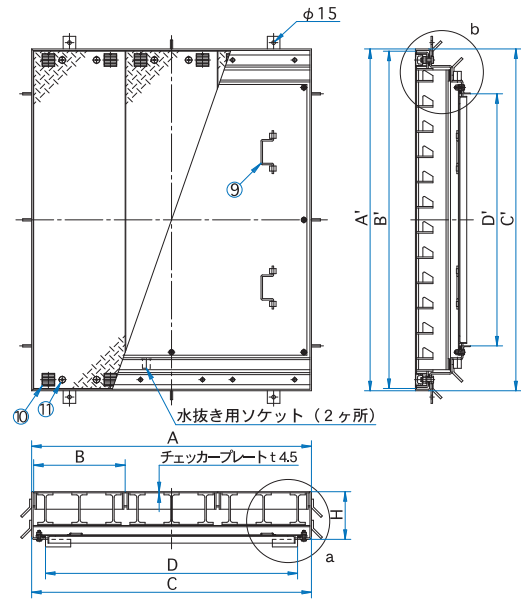
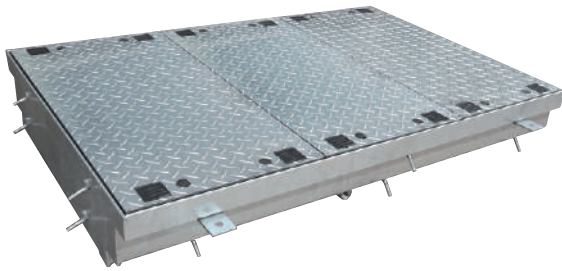

- 寸法表以外のサイズも製作致しますのでお問い合わせ下さい。
- 2重蓋構造の中蓋により、防水防臭効果を発揮させております。また、蓋内部に水が溜まらない様施工の際は必ず水抜き管を接続して下さい。(10頁参照)

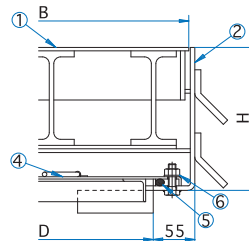

断面拡大図 a

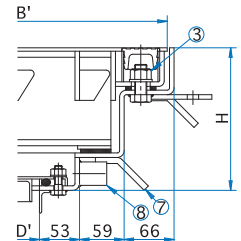

断面拡大図 b

開閉用具

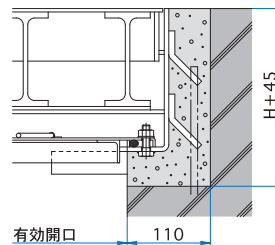

躯体欠込み寸法参考図 a

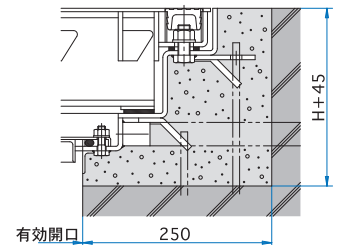

躯体欠込み寸法参考図 b

寸法表 ※蓋の重量は、1枚当りの重量を表しています。

[単位 mm]

型式	D × D'	A × A'	B × B'	C × C'	H	蓋枚数	蓋 kg	中蓋 kg	計 kg
SF- 70CMP-14R	700 × 700	810 × 926	396 × 908	810 × 926	139	2	45	15	138
SF- 90CMP-14R	900 × 900	1010 × 1256	496 × 1238	1010 × 1256	189	2	105	22	290
SF-100CMP-14R	1000 × 1000	1110 × 1356	363 × 1338	1110 × 1356	189	3	105	27	406
SF- 60×120CMP-14R	1200 × 600	1310 × 826	430 × 808	1310 × 826	139	3	43	21	194
SF- 90×150CMP-14R	1500 × 900	1610 × 1256	397 × 1238	1610 × 1256	189	4	101	36	519
SF-100×200CMP-14R	2000 × 1000	2110 × 1356	417 × 1338	2110 × 1356	189	5	107	51	685

部品表

品番	部品名称	材質	備考・表面処理
①	蓋	SS400	溶融亜鉛めっき
②	受枠	SS400	溶融亜鉛めっき
③	締付ナット	SUS304	M16
④	中蓋	SUS304	
⑤	パッキング	CR	
⑥	中蓋ナット	SUS304	M10
⑦	アンカー	SS400	溶融亜鉛めっき

品番	部品名称	材質	備考・表面処理
⑧	水抜き用ソケット	SUS304	20A(内ねじソケット)
⑨	中蓋把手	SUS304	
⑩	ゴムキャップ	EPDM	
⑪	保護キャップ	EPDM	No.H



### SF-CM-25R 型

ボルト固定式

T-25  
レベル C

品名：精鋼板製マシンハッチ
構造：ボルト固定式
防水：－
材質：スチール製(溶融亜鉛めっき)
適用荷重：T-25 (車路用)

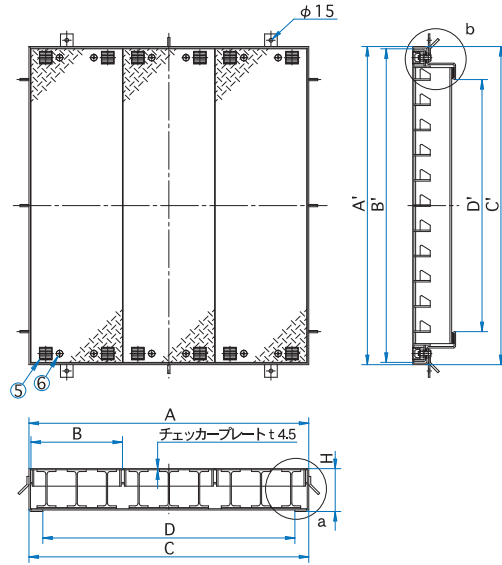
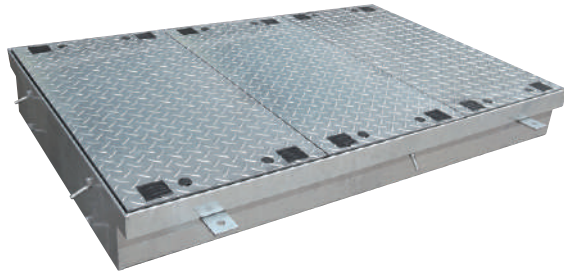

●寸法表以外のサイズも製作致しますのでお問い合わせ下さい。

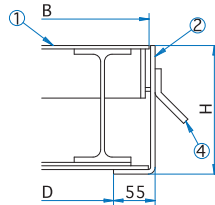

断面拡大図 a

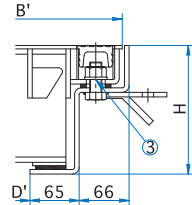

断面拡大図 b

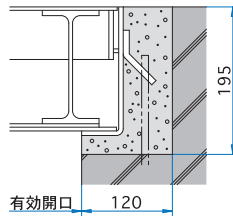

躯体欠込み寸法参考図 a

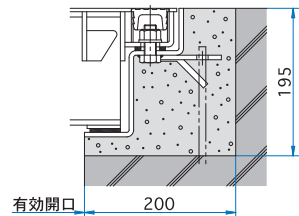

躯体欠込み寸法参考図 b

寸法表 ※蓋の重量は、1枚当りの重量を表しています。

[単位 mm]

型 式	D × D'	A × A'	B × B'	C × C'	H	蓋枚数	蓋 kg	計 kg
SF- 70CM-25R	700 × 700	810 × 962	396 × 944	810 × 962	170	2	80	198
SF- 90CM-25R	900 × 900	1010 × 1162	496 × 1144	1010 × 1162		2	106	259
SF-100CM-25R	1000 × 1000	1110 × 1262	363 × 1244	1110 × 1262		3	103	361
SF- 60 × 120CM-25R	1200 × 600	1310 × 862	430 × 844	1310 × 862		3	78	285
SF- 90 × 150CM-25R	1500 × 900	1610 × 1162	397 × 1144	1610 × 1162		4	99	460
SF-100 × 200CM-25R	2000 × 1000	2110 × 1262	417 × 1244	2110 × 1262		5	107	615

#### 部品表

品番	部品名称	材質	備考・表面処理
①	蓋	SS400	溶融亜鉛めっき
②	受枠	SS400	溶融亜鉛めっき
③	締付ナット	SUS304	M16
④	アンカー	SS400	溶融亜鉛めっき
⑤	ゴムキャップ	EPDM	
⑥	保護キャップ	EPDM	No.H

#### 開閉用具



No.24T型開閉ハンドル



No.10-24 六角ボックス



ゴムキャップ



No.H 保護キャップ



### SF-CMP-25R 型

ボルト固定式

T-25  
レベルC

品名：編鋼板製マシンハッチ  
 構造：2重蓋式 ボルト固定式  
 防水：防水防臭型  
 受枠：水抜き用ソケット付  
 材質：スチール製(溶融亜鉛めっき)  
 適用荷重：T-25 (車路用)

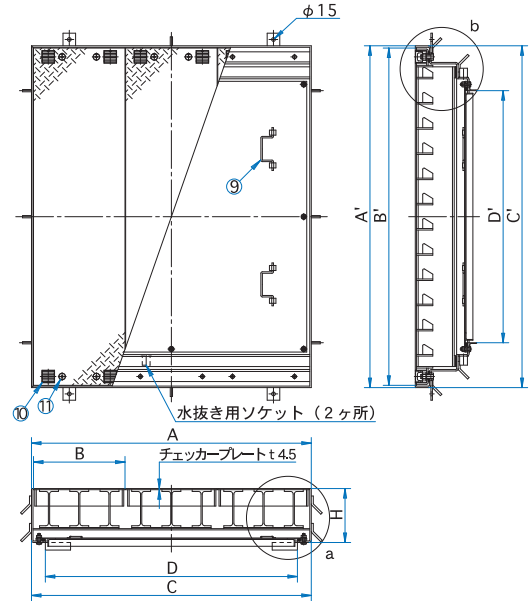
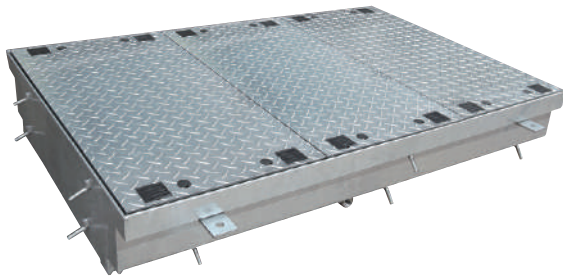

- 寸法表以外のサイズも製作致しますのでお問い合わせ下さい。
- 2重蓋構造の中蓋により、防水防臭効果を発揮させております。また、蓋内部に水が溜まらない様施工の際は必ず水抜き管を接続して下さい。(10頁参照)

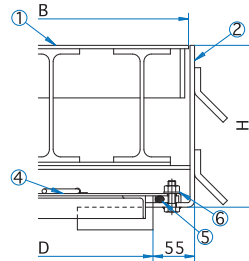

断面拡大図 a

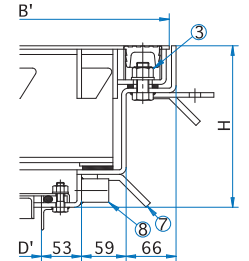

断面拡大図 b

開閉用具

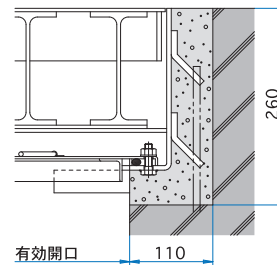

躯体欠込み寸法参考図 a

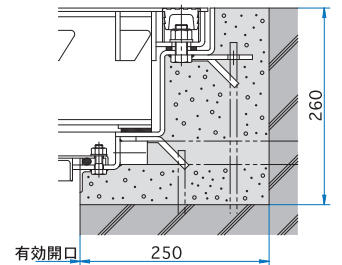

躯体欠込み寸法参考図 b

寸法表 ※蓋の重量は、1枚当りの重量を表しています。

[単位 mm]

型式	D × D'	A × A'	B × B'	C × C'	H	蓋枚数	蓋 kg	中蓋 kg	計 kg
SF- 70CMP-25R	700 × 700	810 × 1056	396 × 1038	810 × 1056	214	2	85	15	237
SF- 90CMP-25R	900 × 900	1010 × 1256	496 × 1238	1010 × 1256		2	110	22	306
SF-100CMP-25R	1000 × 1000	1110 × 1356	363 × 1338	1110 × 1356		3	112	27	433
SF- 60×120CMP-25R	1200 × 600	1310 × 956	430 × 938	1310 × 956		3	86	21	348
SF- 90×150CMP-25R	1500 × 900	1610 × 1256	397 × 1238	1610 × 1256		4	102	36	530
SF-100×200CMP-25R	2000 × 1000	2110 × 1356	417 × 1338	2110 × 1356		5	114	51	728

部品表

品番	部品名称	材質	備考・表面処理
①	蓋	SS400	溶融亜鉛めっき
②	受枠	SS400	溶融亜鉛めっき
③	締付ナット	SUS304	M16
④	中蓋	SUS304	
⑤	パッキング	CR	
⑥	中蓋ナット	SUS304	M10
⑦	アンカー	SS400	溶融亜鉛めっき

品番	部品名称	材質	備考・表面処理
⑧	水抜き用ソケット	SUS304	20A(内ねじソケット)
⑨	中蓋把手	SUS304	
⑩	ゴムキャップ	EPDM	
⑪	保護キャップ	EPDM	No.H

# 車道用マシンハッチの紹介

車道用マシンハッチは、鑄鉄製の蓋と受枠を急勾配受け（テーパ受け）で嵌合させることにより、蓋のガタツキ・音鳴り及び跳ね上がり現象を防止する効果があります。耐荷重やサイズ等、仕様についてはお問い合わせ下さい。

## 急勾配受（テーパ）構造について

落とし込み式構造では、図1の様に蓋と受枠のスキマが生じることになります。このことからマシンハッチ上を車輛が走行する際に生じる衝撃が場合によっては蓋のガタツキ、音鳴りまたは蓋の跳ね上がり等の重大な不具合現象につながります。

図1の断面構造図の様に蓋にかかる荷重の受圧方向は、受枠に垂直にかかるように設計されています。静止または構内、敷地内でみられる低速走行条件下では、蓋にかかる荷重の向きは垂直方向で賄うことができますが、高速走行条件下では、車両の通過により前後左右方向へ複合的な力が生じます。即ち、鉄蓋は上下運動をしながらズレの運動（揺動運動）も生じ、その為に蓋のガタツキや跳ね上がりが懸念されます。

そこで蓋と受枠の嵌合構造を、高精度の機械加工を施した急勾配受式（テーパ式）にすることにより、図2に示すように蓋と受枠の嵌め合い接触部は、隙間なしにしっかり安定させることが可能となります。その結果、蓋のガタツキ、音鳴り及び跳ね上がり現象を防止する効果をもたらします。

また急勾配受（テーパ）構造は、車両が通行しある程度の荷重がかかることにより、蓋と受枠が噛み込みさらに安定性が増します。

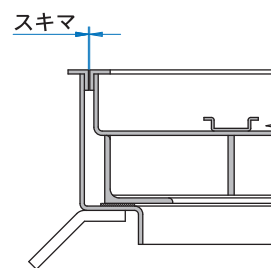

落とし込み式(図1)

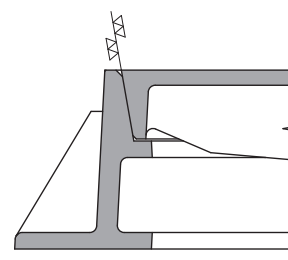

急勾配受け(図2)

※車道用の製品は鑄鉄製のため開口寸法があらかじめ決められています。通常品、車路用のマシンハッチのような開口寸法の自由設計には対応しておりません。

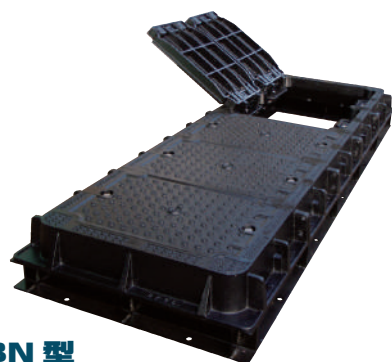

SF-VCABN 型

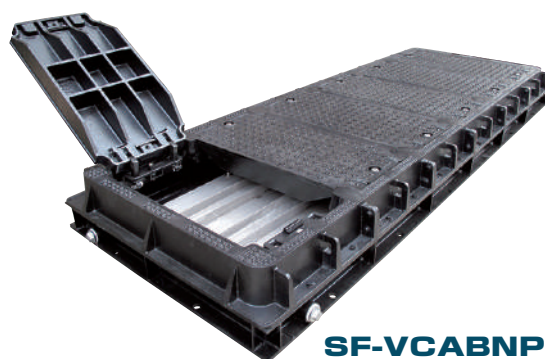

SF-VCABNP 型

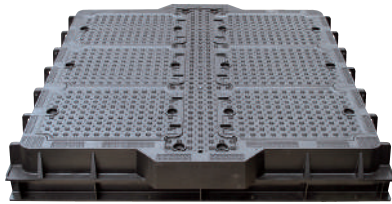

SF-VCABN × 2 型



SF-VCABNP × 2 型



SF-60 × 120VXPM 型

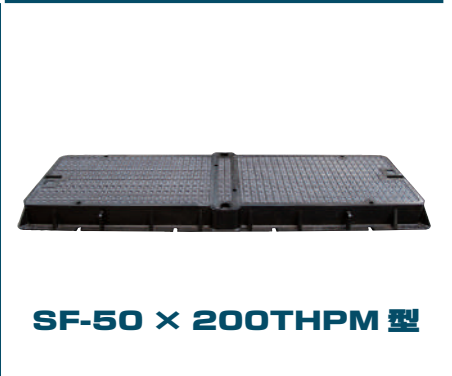

SF-50 × 200THPM 型

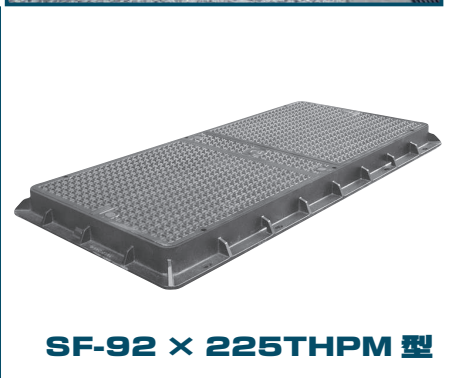

SF-92 × 225THPM 型

# 耐火マシンハッチ

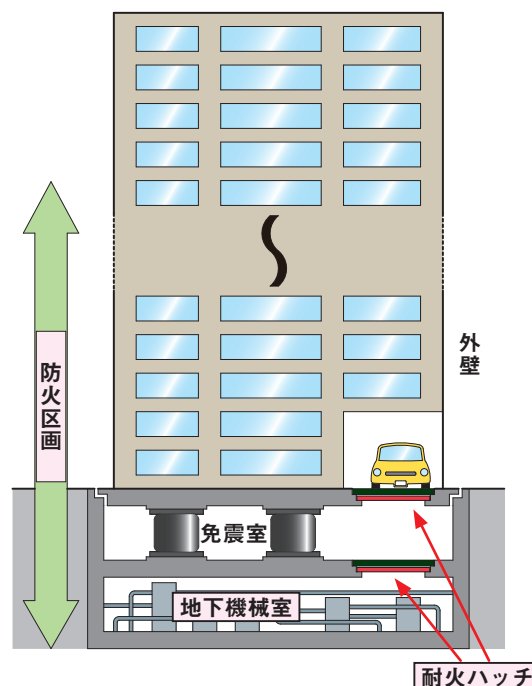

## 耐火マシンハッチの耐火性能について

当社の耐火マシンハッチは、耐火性能を表すものとして①1時間遮炎、②2時間耐火（遮熱性能）の2種類をご用意しています。

ただし、建築基準法、消防法上ではマシンハッチ、フロアハッチに関する性能規定および性能評価を行う項目がなく、従って**認定制度自体も存在しません。**

当社独自の性能表記となります。

（公的機関にて2時間耐火試験を実施）

### ①1時間遮炎

防火区画で使用する際の「特定防火設備」に相当することを指します。  
（建築基準法施行令112条第1項、および平成12年建設省告示1369参照）

#### 【要求性能】

1時間の加熱に対する遮炎性能  
（通常の火災時の加熱が加えられた場合に加熱開始後1時間当該加熱面以外の面に火炎を出さないもの）

### ②2時間耐火（遮熱性能）

「耐火構造（床材）」レベルであることを指します。  
（建築基準法施行令107条「耐火性能に関する技術的基準」参照）  
遮熱が必要で、①よりも格段に高い性能が要求されます。  
また、消防法の供住区画で使用できる耐火性能にも相当します。

#### 【要求性能】

通常の火災による加熱が1時間加えられた場合に、当該加熱面意外の面（マシンハッチの場合は蓋上）の温度が可燃物の燃焼温度以上に上昇しないものであること。

※建物の防火区画には「特定防火設備」の性能が必要ですが、建築基準法、消防法上では上述のようにハッチに関する性能規定がないため、建物全体での評価によってはそれ以上の耐火性能が必要になる場合があります。  
消防にも確認の上、上記性能を参考に商品をご選定ください。

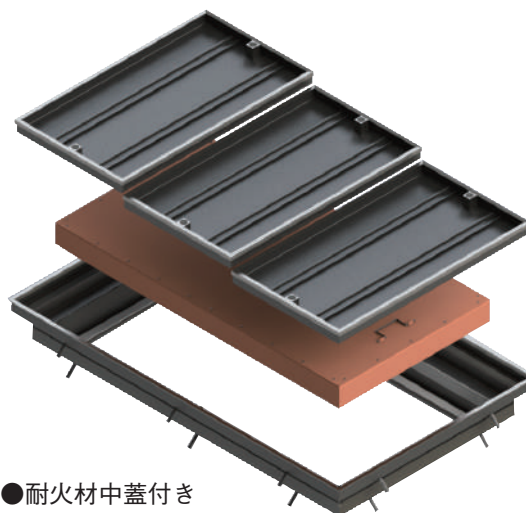

●耐火材中蓋付き



### 1 時間遮炎マシンハッチ型式選定表

	防水区分	材質	備考	荷重	型式	頁	開口サイズ (単位 mm) ■角蓋						
							700	900	1000	1200	1500		
化粧用マシンハッチ	非防水型	本体 スチール製 防錆塗装 目地 ステンレス鋼 ヘアライン仕上げ	2重蓋 上蓋 耐火材中蓋	歩行用	SF-BM-1F	34	■	■	■			■ (600×1200,900×1500,1000×2000)	
					T-2 レベルD	SF-BM-2F	36	■	■	■			■ (600×1200,900×1500,1000×2000)
					T-6 レベルD	SF-BM-6F	38	■	■	■			■ (600×1200,900×1500,1000×2000)
	防水防臭型		3重蓋 上蓋 防水中蓋 耐火材中蓋	歩行用	SF-BMP-1F	35	■	■	■			■ (600×1200,900×1500,1000×2000)	
					T-2 レベルD	SF-BMP-2F	37	■	■	■			■ (600×1200,900×1500,1000×2000)
					T-6 レベルD	SF-BMP-6F	39	■	■	■			■ (600×1200,900×1500,1000×2000)
縞鋼板製マシンハッチ	非防水型	本体 スチール製 防錆塗装 目地 ステンレス鋼 ヘアライン仕上げ (受枠)	2重蓋 上蓋 耐火材中蓋	歩行用	SF-CM-1F	40	■	■	■			■ (600×1200,900×1500,1000×2000)	
					T-2 レベルD	SF-CM-2F	42	■	■	■			■ (600×1200,900×1500,1000×2000)
					T-6 レベルD	SF-CM-6F	44	■	■	■			■ (600×1200,900×1500,1000×2000)
	防水防臭型		3重蓋 上蓋 防水中蓋 耐火材中蓋	歩行用	SF-CMP-1F	41	■	■	■			■ (600×1200,900×1500,1000×2000)	
					T-2 レベルD	SF-CMP-2F	43	■	■	■			■ (600×1200,900×1500,1000×2000)
					T-6 レベルD	SF-CMP-6F	45	■	■	■			■ (600×1200,900×1500,1000×2000)

※上記以外の寸法の製品も製作いたしますので、お問い合わせ下さい。

### 2 時間耐火(遮熱性能)マシンハッチ型式選定表

	防水区分	材質	備考	荷重	型式	頁	開口サイズ (単位 mm) ■角蓋						
							700	900	1000	1200	1500		
化粧用マシンハッチ	防水防臭型	本体 スチール製 防錆塗装 目地 ステンレス鋼 ヘアライン仕上げ	2重蓋 上蓋 防水中蓋 耐火材中蓋 一体構造	歩行用	SF-BMP-1F2N	46	■	■	■			■ (600×1200,900×1500,1000×2000)	
					T-2 レベルD	SF-BMP-2F2N	47	■	■	■			■ (600×1200,900×1500,1000×2000)
					T-6 レベルD	SF-BMP-6F2N	48	■	■	■			■ (600×1200,900×1500,1000×2000)
縞鋼板製マシンハッチ	防水防臭型	本体 スチール製 防錆塗装 目地 ステンレス鋼 ヘアライン仕上げ (受枠)	2重蓋 上蓋 防水中蓋 耐火材中蓋 一体構造	歩行用	SF-CMP-1F2N	49	■	■	■			■ (600×1200,900×1500,1000×2000)	
					T-2 レベルD	SF-CMP-2F2N	50	■	■	■			■ (600×1200,900×1500,1000×2000)
					T-6 レベルD	SF-CMP-6F2N	51	■	■	■			■ (600×1200,900×1500,1000×2000)

※上記以外の寸法の製品も製作いたしますので、お問い合わせ下さい。



### SF-BM-1F型

1時間遮炎

歩行用

品名：化粧用マシンハッチ
仕上：モルタル用
貼代：35
構造：2重蓋式
防水：-
材質：スチール製
目地：ステンレス鋼
適用荷重：歩行用 (5.0kN/m <sup>2</sup> )

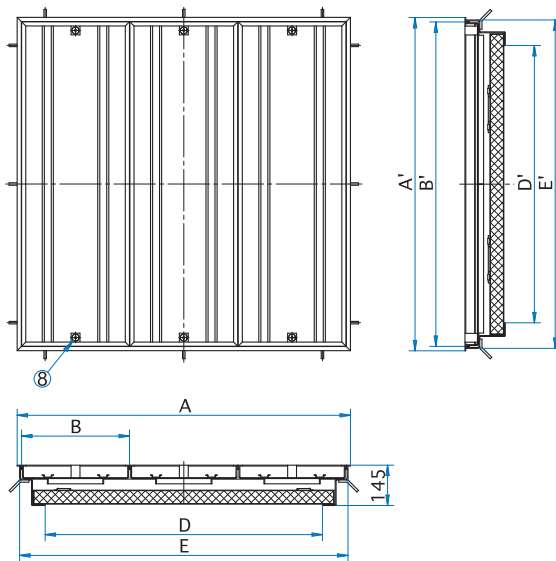

●寸法表以外のサイズも製作致しますのでお問い合わせ下さい。

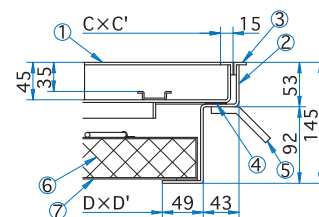

断面拡大図

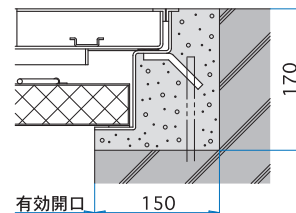

躯体欠込み寸法参考図

寸法表 ※蓋の ( ) 内重量はモルタル充填時の重量を表しています。

[単位 mm]

型 式	D × D'	A × A'	B × B'	C × C'	E × E'	蓋枚数	蓋 kg	耐火材中量 kg	合計 kg
SF- 70BM-1F	700 × 700	902 × 902	434 × 870	404 × 840	884 × 884	2	19(55)	22	83
SF- 90BM-1F	900 × 900	1102 × 1102	534 × 1070	504 × 1040	1084 × 1084	2	26(80)	35	115
SF-100BM-1F	1000 × 1000	1202 × 1202	389 × 1170	359 × 1140	1184 × 1184	3	23(66)	42	142
SF- 60 × 120BM-1F	1200 × 600	1402 × 802	455 × 770	425 × 740	1384 × 784	3	18(51)	32	114
SF- 90 × 150BM-1F	1500 × 900	1702 × 1102	416 × 1070	386 × 1040	1684 × 1084	4	22(64)	55	179
SF-100 × 200BM-1F	2000 × 1000	2202 × 1202	433 × 1170	403 × 1140	2184 × 1184	5	25(73)	79	247

#### 部品表

品番	部品名称	材質	備考・表面処理
①	蓋	SEHC	防錆塗装
②	受枠	SEHC	防錆塗装
③	目地	SUS304	ヘアライン仕上
④	クッションゴム	CR	
⑤	アンカー	SS400	防錆塗装
⑥	耐火材	高温断熱ウール	
⑦	保護カバー	SS400	防錆塗装

品番	部品名称	材質	備考・表面処理
⑧	保護キャップ	EPDM	No.H

開閉用具



No.24T型開閉ハンドル



No.H保護キャップ



## SF-BMP-1F 型

1 時間遮炎

歩行用

品名：化粧用マシンハッチ
仕上：モルタル用
貼代：35
構造：3重蓋式
防水：防水防臭型
受枠：水抜き用ソケット付
材質：スチール製
目地：ステンレス鋼
適用荷重：歩行用 (5.0kN/m <sup>2</sup> )

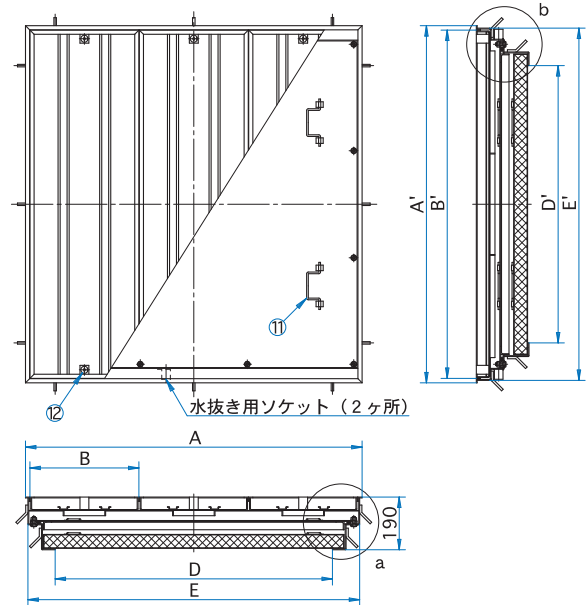
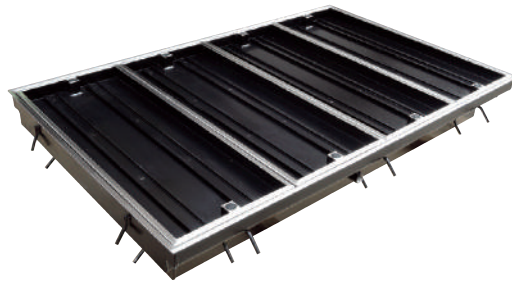

- 寸法表以外のサイズも製作致しますのでお問い合わせ下さい。
- 2重蓋構造の中蓋により、防水防臭効果を発揮させております。また、蓋内部に水が溜まらない様施工の際は必ず水抜き管を接続して下さい。(10頁参照)

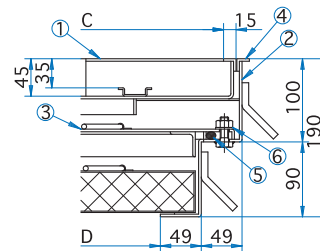

断面拡大図 a

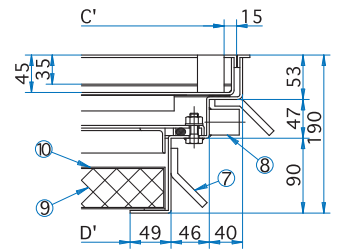

断面拡大図 b

開閉用具



No.24T型開閉ハンドル No.10-17六角ボックス No.H保護キャップ

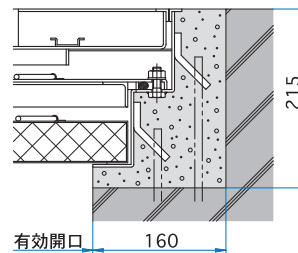

躯体欠込み寸法参考図 a

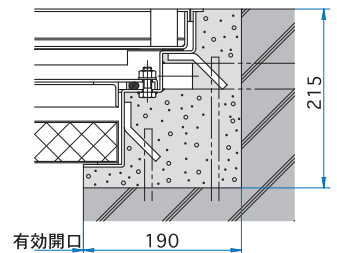

躯体欠込み寸法参考図 b

寸法表 ※蓋の ( ) 内重量はモルタル充填時の重量を表しています。

[単位 mm]

型 式	D × D'	A × A'	B × B'	C × C'	E × E'	蓋枚数	蓋 kg	中蓋 kg	耐火材中蓋 kg	合計 kg
SF- 70BMP-1F	700 × 700	914 × 988	440 × 956	410 × 926	896 × 970	2	21(61)	24	22	119
SF- 90BMP-1F	900 × 900	1114 × 1188	540 × 1156	510 × 1126	1096 × 1170	2	28(88)	35	35	163
SF-100BMP-1F	1000 × 1000	1214 × 1288	393 × 1256	363 × 1226	1196 × 1270	3	25(72)	41	42	198
SF- 60 × 120BMP-1F	1200 × 600	1414 × 888	460 × 856	430 × 826	1396 × 870	3	19(57)	32	32	159
SF- 90 × 150BMP-1F	1500 × 900	1714 × 1188	419 × 1156	389 × 1126	1696 × 1170	4	24(70)	52	55	250
SF-100 × 200BMP-1F	2000 × 1000	2214 × 1288	435 × 1256	405 × 1226	2196 × 1270	5	25(78)	73	79	289

部品表

品番 部品名称	材質	備考・表面処理
① 蓋	SEHC	防錆塗装
② 受枠	SEHC	防錆塗装
③ 中蓋	SEHC	防錆塗装
④ 目地	SUS304	ヘアライン仕上
⑤ パッキング	CR	
⑥ ナット	SUS304	M10
⑦ アンカー	SS400	防錆塗装

品番 部品名称	材質	備考・表面処理
⑧ 水抜き用ソケット	SUS304	20A(内ねじソケット)
⑨ 耐火材	高温断熱ウール	
⑩ 保護カバー	SS400	防錆塗装
⑪ 中蓋把手	SUS304	
⑫ 保護キャップ	EPDM	No.H



### SF-BM-2F 型

品名：化粧用マシンハッチ
仕上：モルタル用
貼代：35
構造：2重蓋式
防水：-
材質：スチール製
目地：ステンレス鋼
適用荷重：T-2

1時間遮炎

T-2  
レベルD



●寸法表以外のサイズも製作致しますのでお問い合わせ下さい。

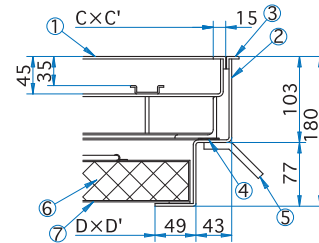
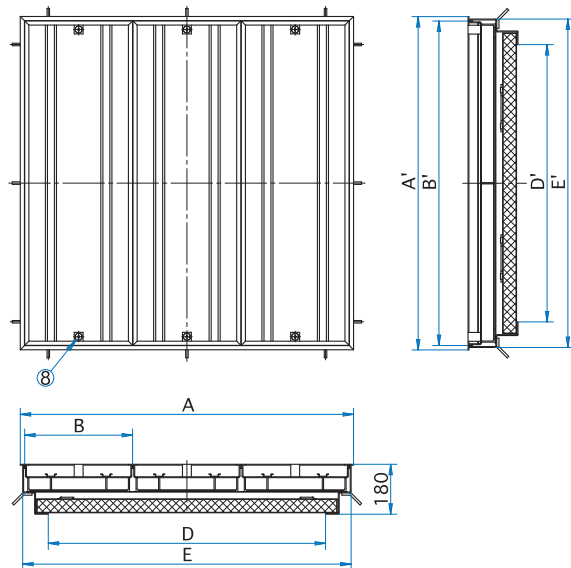

断面拡大図

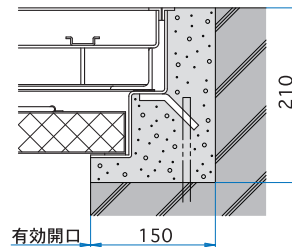

躯体欠込み寸法参考図

寸法表 ※蓋の ( ) 内重量はモルタル充填時の重量を表しています。

[単位 mm]

型 式	D × D'	A × A'	B × B'	C × C'	E × E'	蓋枚数	蓋 kg	耐火材中量 kg	合計 kg
SF- 70BM-2F	700 × 700	902 × 902	434 × 870	404 × 840	884 × 884	2	30(66)	22	108
SF- 90BM-2F	900 × 900	1102 × 1102	534 × 1070	504 × 1040	1084 × 1084	2	40(94)	35	147
SF-100BM-2F	1000 × 1000	1202 × 1202	389 × 1170	359 × 1140	1184 × 1184	3	36(79)	42	185
SF- 60 × 120BM-2F	1200 × 600	1402 × 802	455 × 770	425 × 740	1384 × 784	3	28(62)	32	148
SF- 90 × 150BM-2F	1500 × 900	1702 × 1102	416 × 1070	386 × 1040	1684 × 1084	4	35(77)	55	236
SF-100 × 200BM-2F	2000 × 1000	2202 × 1202	433 × 1170	403 × 1140	2184 × 1184	5	38(86)	79	318

#### 部品表

品番	部品名称	材質	備考・表面処理
①	蓋	SEHC	防錆塗装
②	受枠	SEHC	防錆塗装
③	目地	SUS304	ヘアライン仕上
④	クッションゴム	CR	
⑤	アンカー	SS400	防錆塗装
⑥	耐火材	高温断熱ウール	
⑦	保護カバー	SS400	防錆塗装

品番	部品名称	材質	備考・表面処理
⑧	保護キャップ	EPDM	No.H

開閉用具



No.24T型開閉ハンドル



No.H保護キャップ

### SF-BMP-2F 型

1時間遮炎

T-2  
レベルD

品名：化粧用マシンハッチ
仕上：モルタル用
貼代：35
構造：3重蓋式
防水：防水防臭型
受枠：水抜き用ソケット付
材質：スチール製
目地：ステンレス鋼
適用荷重：T-2

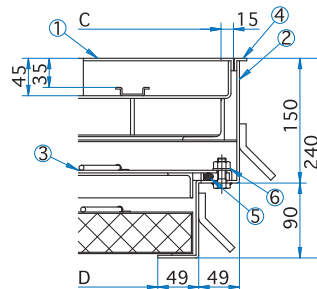
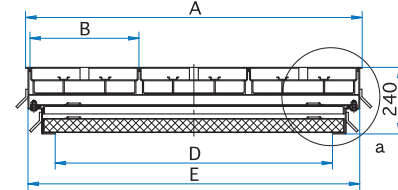
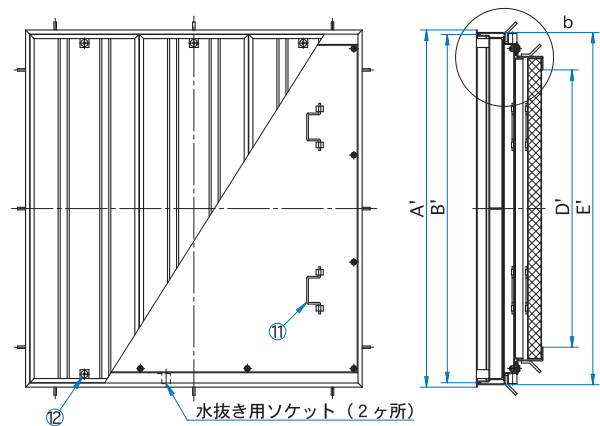
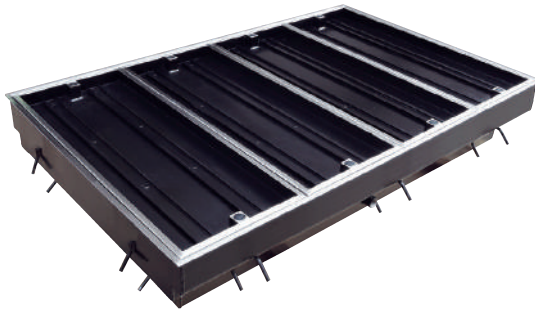

断面拡大図 a

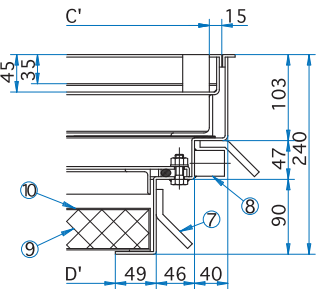

断面拡大図 b

- 寸法表以外のサイズも製作致しますのでお問い合わせ下さい。
- 2重蓋構造の中蓋により、防水防臭効果を発揮させております。また、蓋内部に水が溜まらない様施工の際は必ず水抜き管を接続して下さい。(10頁参照)

開閉用具



No.24T型開閉ハンドル No.10-17六角ボックス No.H保護キャップ

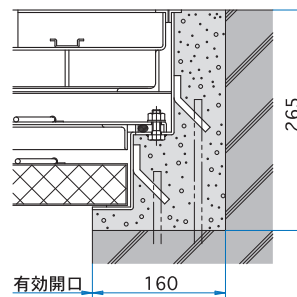

躯体欠込み寸法参考図 a

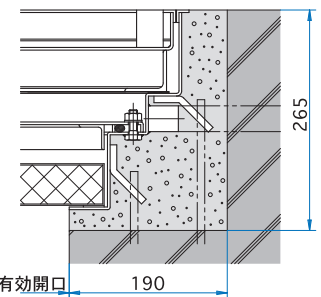

躯体欠込み寸法参考図 b

寸法表 ※蓋の ( ) 内重量はモルタル充填時の重量を表しています。

[単位 mm]

型 式	D × D'	A × A'	B × B'	C × C'	E × E'	蓋枚数	蓋 kg	中蓋 kg	耐火材中蓋 kg	合計 kg
SF- 70BMP-2F	700 × 700	914 × 988	440 × 956	410 × 926	896 × 970	2	33( 73)	24	22	147
SF- 90BMP-2F	900 × 900	1114 × 1188	540 × 1156	510 × 1126	1096 × 1170	2	42(102)	35	35	197
SF-100BMP-2F	1000 × 1000	1214 × 1288	393 × 1256	363 × 1226	1196 × 1270	3	39( 86)	41	42	246
SF- 60 × 120BMP-2F	1200 × 600	1414 × 888	460 × 856	430 × 826	1396 × 870	3	31( 68)	32	32	200
SF- 90 × 150BMP-2F	1500 × 900	1714 × 1188	419 × 1156	389 × 1126	1696 × 1170	4	37( 83)	52	55	309
SF-100 × 200BMP-2F	2000 × 1000	2214 × 1288	435 × 1256	405 × 1226	2196 × 1270	5	41( 93)	73	79	423

部品表

品番 部品名称	材質	備考・表面処理
① 蓋	SEHC	防錆塗装
② 受枠	SEHC	防錆塗装
③ 中蓋	SEHC	防錆塗装
④ 目地	SUS304	ヘアライン仕上
⑤ パッキング	CR	
⑥ ナット	SUS304	M10
⑦ アンカー	SS400	防錆塗装

品番 部品名称	材質	備考・表面処理
⑧ 水抜き用ソケット	SUS304	20A(内ねじソケット)
⑨ 耐火材	高温断熱ウール	
⑩ 保護カバー	SS400	防錆塗装
⑪ 中蓋把手	SUS304	
⑫ 保護キャップ	EPDM	No.H



### SF-BM-6F 型

1時間遮炎

T-6  
レベルD

品名：化粧用マシンハッチ
仕上：モルタル用
貼代：35
構造：2重蓋式
防水：-
材質：スチール製
目地：ステンレス鋼
適用荷重：T-6

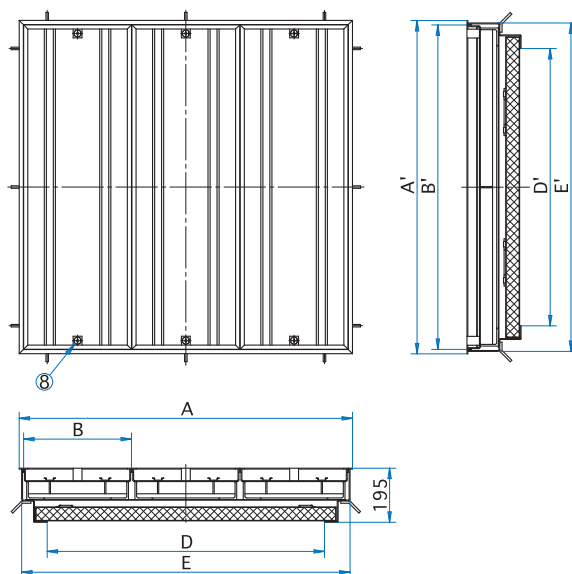

●寸法表以外のサイズも製作致しますのでお問い合わせ下さい。

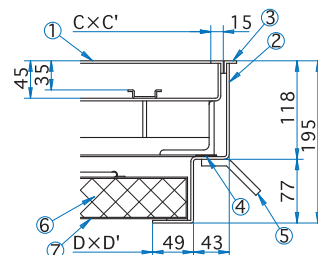

断面拡大図

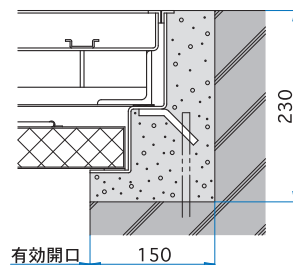

躯体欠込み寸法参考図

寸法表 ※蓋の ( ) 内重量はモルタル充填時の重量を表しています。

[単位 mm]

型 式	D × D'	A × A'	B × B'	C × C'	E × E'	蓋枚数	蓋 kg	耐火材中量 kg	合計 kg
SF- 70BM-6F	700 × 700	902 × 902	434 × 870	404 × 840	884 × 884	2	40( 75)	22	129
SF- 90BM-6F	900 × 900	1102 × 1102	534 × 1070	504 × 1040	1084 × 1084	2	51(106)	35	170
SF-100BM-6F	1000 × 1000	1202 × 1202	389 × 1170	359 × 1140	1184 × 1184	3	48( 91)	42	222
SF- 60 × 120BM-6F	1200 × 600	1402 × 802	455 × 770	425 × 740	1384 × 784	3	37( 70)	32	176
SF- 90 × 150BM-6F	1500 × 900	1702 × 1102	416 × 1070	386 × 1040	1684 × 1084	4	46( 88)	55	282
SF-100 × 200BM-6F	2000 × 1000	2202 × 1202	433 × 1170	403 × 1140	2184 × 1184	5	50( 98)	79	381

部品表

品番	部品名称	材質	備考・表面処理
①	蓋	SEHC	防錆塗装
②	受枠	SEHC	防錆塗装
③	目地	SUS304	ヘアライン仕上
④	クッションゴム	CR	
⑤	アンカー	SS400	防錆塗装
⑥	耐火材	高温断熱ウール	
⑦	保護カバー	SS400	防錆塗装

品番	部品名称	材質	備考・表面処理
⑧	保護キャップ	EPDM	No.H

開閉用具



No.24T型開閉ハンドル



No.H 保護キャップ

### SF-BMP-6F 型

品名：化粧用マシンハッチ
仕上：モルタル用
貼代：35
構造：3重蓋式
防水：防水防臭型
受枠：水抜き用ソケット付
材質：スチール製
目地：ステンレス鋼
適用荷重：T-6

1時間遮炎  
T-6  
レベルD

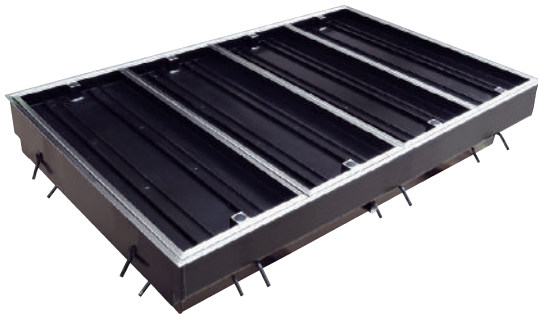

- 寸法表以外のサイズも製作致しますのでお問い合わせ下さい。
- 2重蓋構造の中蓋により、防水防臭効果を発揮させております。また、蓋内部に水が溜まらない様施工の際は必ず水抜き管を接続して下さい。(10頁参照)

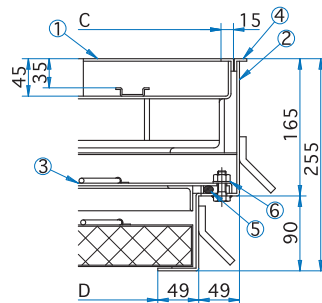
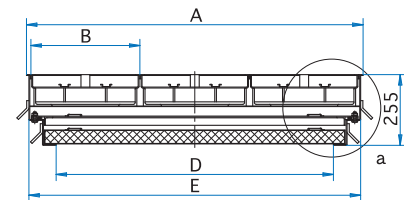
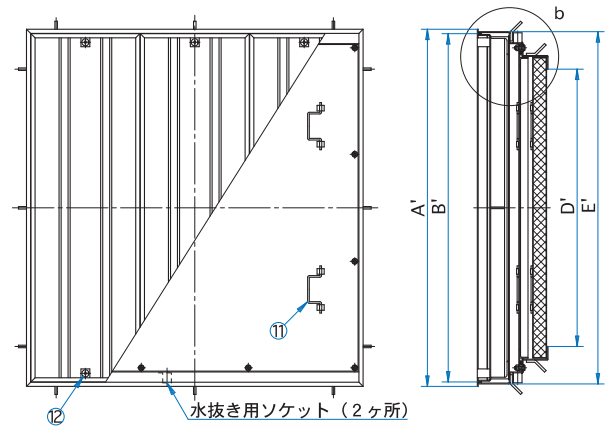

断面拡大図 a

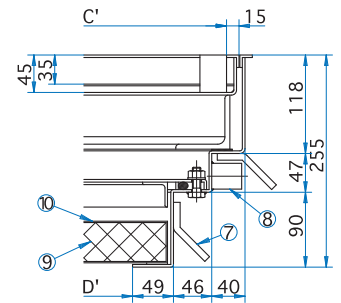

断面拡大図 b

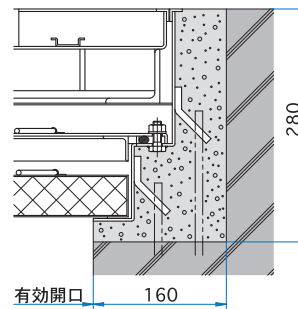

躯体欠込み寸法参考図 a

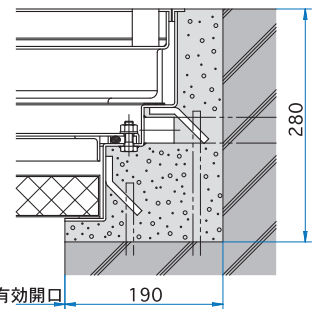

躯体欠込み寸法参考図 b

開閉用具



寸法表 ※蓋の ( ) 内重量はモルタル充填時の重量を表しています。

[単位 mm]

型 式	D × D'	A × A'	B × B'	C × C'	E × E'	蓋枚数	蓋 kg	中蓋 kg	耐火材中蓋 kg	合計 kg
SF- 70BMP-6F	700 × 700	914 × 988	440 × 956	410 × 926	896 × 970	2	43( 83)	24	22	169
SF- 90BMP-6F	900 × 900	1114 × 1188	540 × 1156	510 × 1126	1096 × 1170	2	55(115)	35	35	224
SF-100BMP-6F	1000 × 1000	1214 × 1288	393 × 1256	363 × 1226	1196 × 1270	3	51( 98)	41	42	284
SF- 60 × 120BMP-6F	1200 × 600	1414 × 888	460 × 856	430 × 826	1396 × 870	3	40( 78)	32	32	229
SF- 90 × 150BMP-6F	1500 × 900	1714 × 1188	419 × 1156	389 × 1126	1696 × 1170	4	49( 95)	52	55	359
SF-100 × 200BMP-6F	2000 × 1000	2214 × 1288	435 × 1256	405 × 1226	2196 × 1270	5	53(105)	73	79	485

部品表

品番	部品名称	材質	備考・表面处理
①	蓋	SEHC	防錆塗装
②	受枠	SEHC	防錆塗装
③	中蓋	SEHC	防錆塗装
④	目地	SUS304	ヘアライン仕上
⑤	パッキング	CR	
⑥	ナット	SUS304	M10
⑦	アンカー	SS400	防錆塗装

品番	部品名称	材質	備考・表面处理
⑧	水抜き用ソケット	SUS304	20A(内ねじソケット)
⑨	耐火材	高温断熱ウール	
⑩	保護カバー	SS400	防錆塗装
⑪	中蓋把手	SUS304	
⑫	保護キャップ	EPDM	No.H



### SF-CM-1F 型

品名：縞鋼板製マシンハッチ
構造：2重蓋式
防水：－
材質：スチール製
受枠目地：ステンレス鋼
適用荷重：歩行用 (5.0kN/m <sup>2</sup> )

1時間遮炎

歩行用

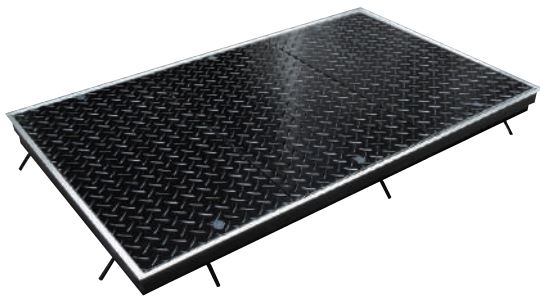
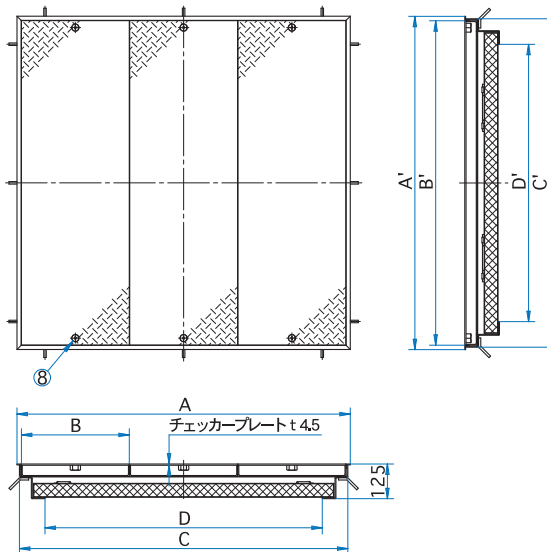

●寸法表以外のサイズも製作致しますのでお問い合わせ下さい。

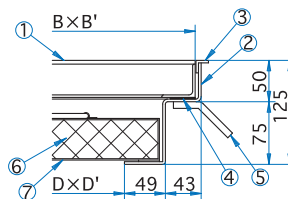

断面拡大図

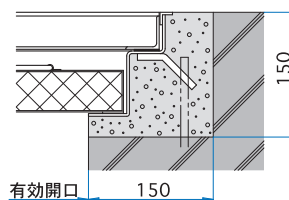

躯体欠込み寸法参考図

寸法表 ※蓋の重量は、1枚当りの重量を表しています。

[単位 mm]

型式	D × D'	A × A'	B × B'	C × C'	蓋枚数	蓋 kg	耐火材中蓋 kg	計 kg
SF- 70CM-1F	700 × 700	902 × 902	434 × 870	884 × 884	2	19	22	81
SF- 90CM-1F	900 × 900	1102 × 1102	534 × 1070	1084 × 1084	2	28	35	117
SF-100CM-1F	1000 × 1000	1202 × 1202	389 × 1170	1184 × 1184	3	23	42	139
SF- 60 × 120CM-1F	1200 × 600	1402 × 802	455 × 770	1384 × 784	3	18	32	112
SF- 90 × 150CM-1F	1500 × 900	1702 × 1102	416 × 1070	1684 × 1084	4	23	55	180
SF-100 × 200CM-1F	2000 × 1000	2202 × 1202	433 × 1170	2184 × 1184	5	26	79	249

#### 部品表

品番	部品名称	材質	備考・表面処理
①	蓋	SS400	防錆塗装
②	受枠	SEHC	防錆塗装
③	目地	SUS304	ヘアライン仕上
④	クッションゴム	CR	
⑤	アンカー	SS400	防錆塗装
⑥	耐火材	高温断熱ウール	
⑦	保護カバー	SS400	防錆塗装

品番	部品名称	材質	備考・表面処理
⑧	保護キャップ	EPDM	No.H

開閉用具



No.24T型開閉ハンドル



No.H保護キャップ





1時間遮炎 縞鋼板製マシンハッチ 防水・防臭型 歩行用 (5.0kN/m<sup>2</sup>)

SF-CMP-1F 型

1時間遮炎

歩行用

品名：縞鋼板製マシンハッチ
構造：3重蓋式
防水：防水防臭型
受枠：水抜き用ソケット付
材質：スチール製
受枠目地：ステンレス鋼
適用荷重：歩行用 (5.0kN/m <sup>2</sup> )

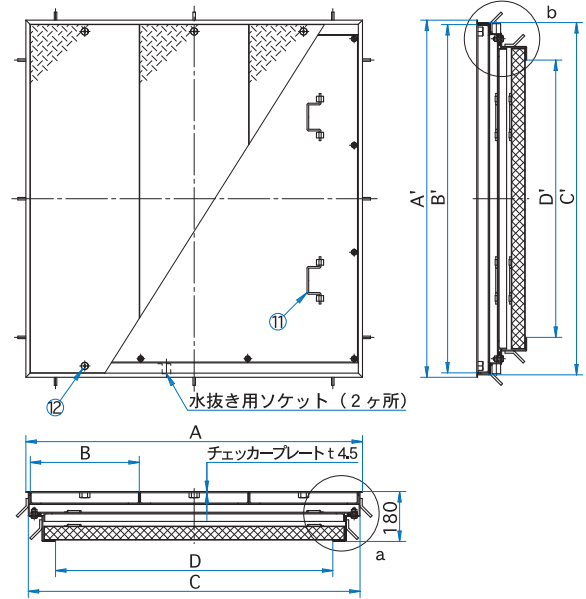
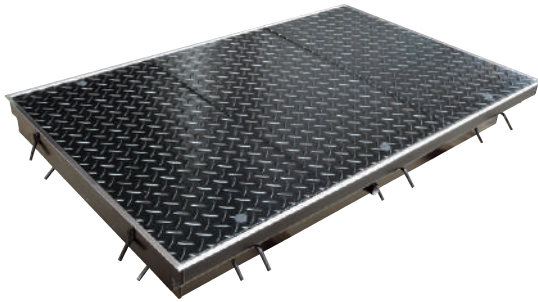

- 寸法表以外のサイズも製作致しますのでお問い合わせ下さい。
- 2重蓋構造の中蓋により、防水防臭効果を発揮させております。また、蓋内部に水が溜まらない様施工の際は必ず水抜き管を接続して下さい。(10頁参照)

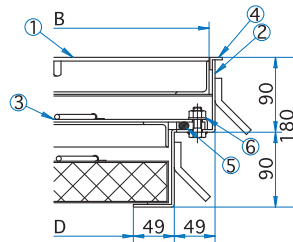

断面拡大図 a

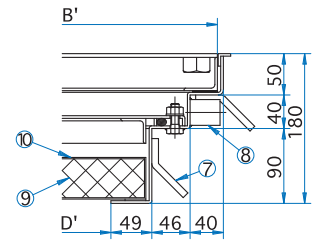

断面拡大図 b

開閉用具



No.24T型開閉ハンドル No.10-17六角ボックス No.H保護キャップ

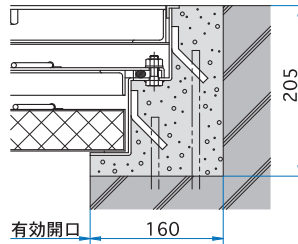

躯体欠込み寸法参考図 a

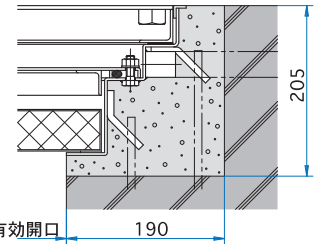

躯体欠込み寸法参考図 b

寸法表 ※蓋の重量は、1枚当りの重量を表しています。

[単位 mm]

型式	D × D'	A × A'	B × B'	C × C'	蓋枚数	蓋 kg	中蓋 kg	耐火材中蓋 kg	計 kg
SF- 70CMP-1F	700 × 700	914 × 988	440 × 956	896 × 970	2	21	24	22	118
SF- 90CMP-1F	900 × 900	1114 × 1188	540 × 1156	1096 × 1170	2	30	35	35	166
SF-100CMP-1F	1000 × 1000	1214 × 1288	393 × 1256	1196 × 1270	3	25	41	42	197
SF- 60 × 120CMP-1F	1200 × 600	1414 × 888	460 × 856	1396 × 870	3	20	32	32	160
SF- 90 × 150CMP-1F	1500 × 900	1714 × 1188	419 × 1156	1696 × 1170	4	25	52	55	253
SF-100 × 200CMP-1F	2000 × 1000	2214 × 1288	435 × 1256	2196 × 1270	5	27	73	79	343

部品表

品番	部品名称	材質	備考・表面処理
①	蓋	SS400	防錆塗装
②	受枠	SEHC	防錆塗装
③	中蓋	SEHC	防錆塗装
④	目地	SUS304	ヘアライン仕上
⑤	パッキング	CR	
⑥	ナット	SUS304	M10
⑦	アンカー	SS400	防錆塗装

品番	部品名称	材質	備考・表面処理
⑧	水抜き用ソケット	SUS304	20A(内ねじソケット)
⑨	耐火材	高温断熱ウール	
⑩	保護カバー	SS400	防錆塗装
⑪	中蓋把手	SUS304	
⑫	保護キャップ	EPDM	No.H



### SF-CM-2F 型

品名：縞鋼板製マシンハッチ
構造：2重蓋式
防水：－
材質：スチール製
受枠目地：ステンレス鋼
適用荷重：T-2

1時間遮炎

T-2  
レベルD

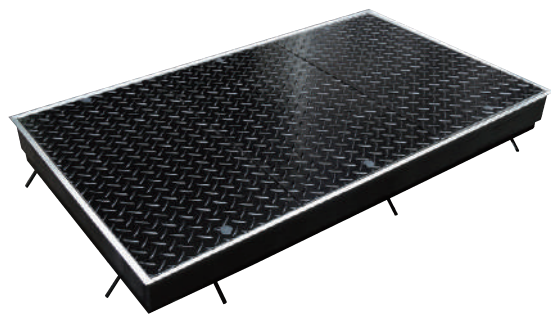
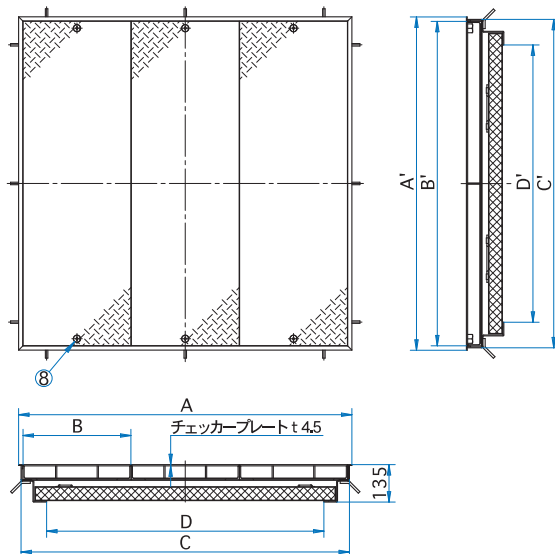

●寸法表以外のサイズも製作致しますのでお問い合わせ下さい。

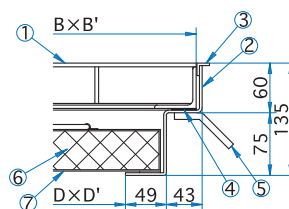

断面拡大図

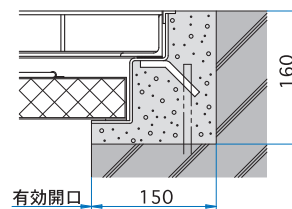

躯体欠込み寸法参考図

寸法表 ※蓋の重量は、1枚当りの重量を表しています。

[単位 mm]

型式	D × D'	A × A'	B × B'	C × C'	蓋枚数	蓋 kg	耐火材中蓋 kg	計 kg
SF- 70CM-2F	700 × 700	902 × 902	434 × 870	884 × 884	2	26	22	96
SF- 90CM-2F	900 × 900	1102 × 1102	534 × 1070	1084 × 1084	2	36	35	134
SF-100CM-2F	1000 × 1000	1202 × 1202	389 × 1170	1184 × 1184	3	31	42	165
SF- 60 × 120CM-2F	1200 × 600	1402 × 802	455 × 770	1384 × 784	3	24	32	131
SF- 90 × 150CM-2F	1500 × 900	1702 × 1102	416 × 1070	1684 × 1084	4	30	55	209
SF-100 × 200CM-2F	2000 × 1000	2202 × 1202	433 × 1170	2184 × 1184	5	33	79	286

#### 部品表

品番	部品名称	材質	備考・表面処理
①	蓋	SS400	防錆塗装
②	受枠	SEHC	防錆塗装
③	目地	SUS304	ヘアライン仕上
④	クッションゴム	CR	
⑤	アンカー	SS400	防錆塗装
⑥	耐火材	高温断熱ウール	
⑦	保護カバー	SS400	防錆塗装

品番	部品名称	材質	備考・表面処理
⑧	保護キャップ	EPDM	No.H

開閉用具



No.24T型開閉ハンドル



No.H保護キャップ



### SF-CMP-2F 型

品名：縞鋼板製マシンハッチ
構造：3重蓋式
防水：防水防臭型
受枠：水抜き用ソケット付
材質：スチール製
受枠目地：ステンレス鋼
適用荷重：T-2

1 時間遮炎  
T-2  
レベル D

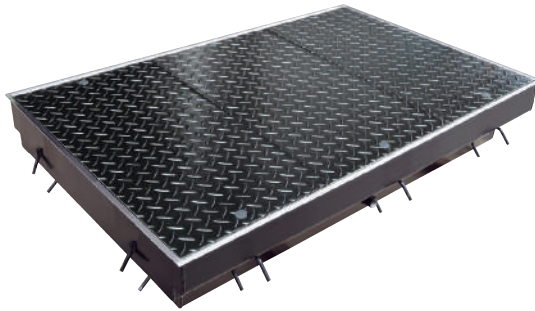

- 寸法表以外のサイズも製作致しますのでお問い合わせ下さい。
- 2重蓋構造の中蓋により、防水防臭効果を発揮させております。また、蓋内部に水が溜まらない様施工の際は必ず水抜き管を接続して下さい。(10頁参照)

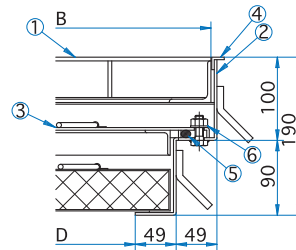
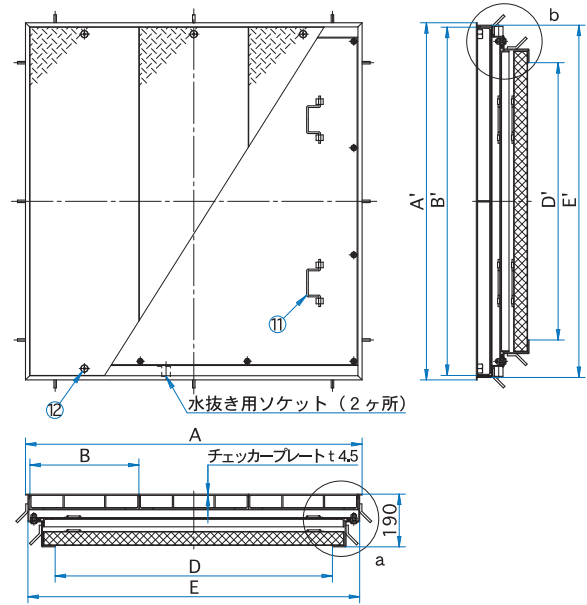

断面拡大図 a

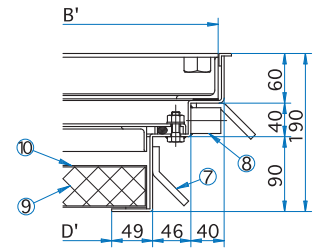

断面拡大図 b

開閉用具



No.24T型開閉ハンドル No.10-17六角ボックス No.H保護キャップ

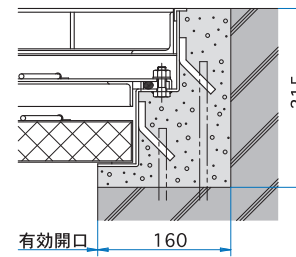

躯体欠込み寸法参考図 a

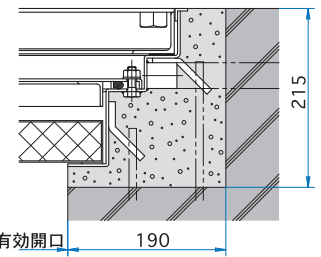

躯体欠込み寸法参考図 b

寸法表 ※蓋の重量は、1枚当りの重量を表しています。

[単位 mm]

型 式	D × D'	A × A'	B × B'	C × C'	蓋枚数	蓋 kg	中蓋 kg	耐火材中蓋 kg	計 kg
SF- 70CMP-2F	700 × 700	914 × 988	440 × 956	896 × 970	2	28	24	22	133
SF- 90CMP-2F	900 × 900	1114 × 1188	540 × 1156	1096 × 1170	2	39	35	35	185
SF-100CMP-2F	1000 × 1000	1214 × 1288	393 × 1256	1196 × 1270	3	33	41	42	222
SF- 60 × 120CMP-2F	1200 × 600	1414 × 888	460 × 856	1396 × 870	3	27	32	32	183
SF- 90 × 150CMP-2F	1500 × 900	1714 × 1188	419 × 1156	1696 × 1170	4	32	52	55	282
SF-100 × 200CMP-2F	2000 × 1000	2214 × 1288	435 × 1256	2196 × 1270	5	36	73	79	389

部品表

品番 部品名称	材質	備考・表面処理
① 蓋	SS400	防錆塗装
② 受枠	SEHC	防錆塗装
③ 中蓋	SEHC	防錆塗装
④ 目地	SUS304	ヘアライン仕上
⑤ パッキング	CR	
⑥ ナット	SUS304	M10
⑦ アンカー	SS400	防錆塗装

品番 部品名称	材質	備考・表面処理
⑧ 水抜き用ソケット	SUS304	20A(内ねじソケット)
⑨ 耐火材	高温断熱ウール	
⑩ 保護カバー	SS400	防錆塗装
⑪ 中蓋把手	SUS304	
⑫ 保護キャップ	EPDM	No.H



### SF-CM-6F 型

品名：縞鋼板製マシンハッチ
構造：2重蓋式
防水：－
材質：スチール製
受枠目地：ステンレス鋼
適用荷重：T-6

1時間遮炎

T-6  
レベルD

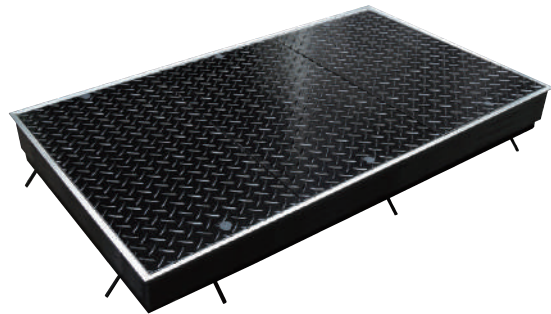
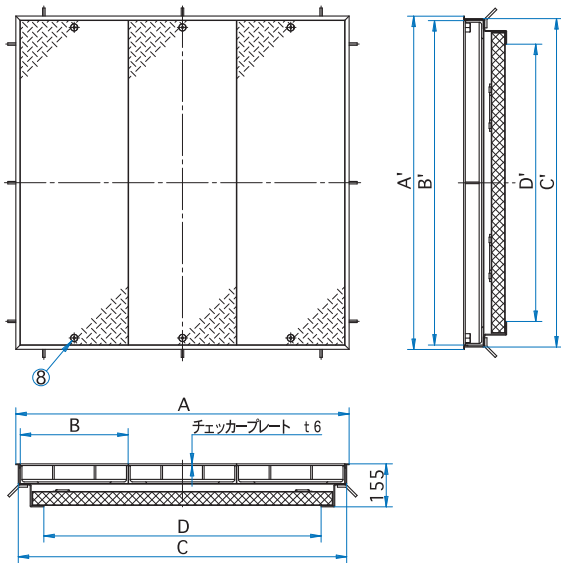

●寸法表以外のサイズも製作致しますのでお問い合わせ下さい。

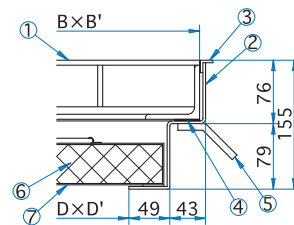

断面拡大図

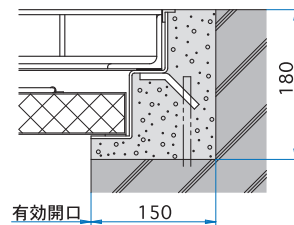

躯体欠込み寸法参考図

寸法表 ※蓋の重量は、1枚当りの重量を表しています。

[単位 mm]

型式	D × D'	A × A'	B × B'	C × C'	蓋枚数	蓋 kg	耐火材中蓋 kg	計 kg
SF- 70CM-6F	700 × 700	902 × 902	434 × 870	884 × 884	2	39	22	125
SF- 90CM-6F	900 × 900	1102 × 1102	534 × 1070	1084 × 1084	2	54	35	171
SF-100CM-6F	1000 × 1000	1202 × 1202	389 × 1170	1184 × 1184	3	47	42	215
SF- 60 × 120CM-6F	1200 × 600	1402 × 802	455 × 770	1384 × 784	3	37	32	171
SF- 90 × 150CM-6F	1500 × 900	1702 × 1102	416 × 1070	1684 × 1084	4	46	55	274
SF-100 × 200CM-6F	2000 × 1000	2202 × 1202	433 × 1170	2184 × 1184	5	50	79	376

#### 部品表

品番	部品名称	材質	備考・表面処理
①	蓋	SS400	防錆塗装
②	受枠	SEHC	防錆塗装
③	目地	SUS304	ヘアライン仕上
④	クッションゴム	CR	
⑤	アンカー	SS400	防錆塗装
⑥	耐火材	高温断熱ウール	
⑦	保護カバー	SS400	防錆塗装

品番	部品名称	材質	備考・表面処理
⑧	保護キャップ	EPDM	No.H

開閉用具



No.24T型開閉ハンドル



No.H保護キャップ

### SF-CMP-6F 型

品名：縞鋼板製マシンハッチ
構造：3重蓋式
防水：防水防臭型
受枠：水抜き用ソケット付
材質：スチール製
受枠目地：ステンレス鋼
適用荷重：T-6

1 時間遮炎  
T-6  
レベル D

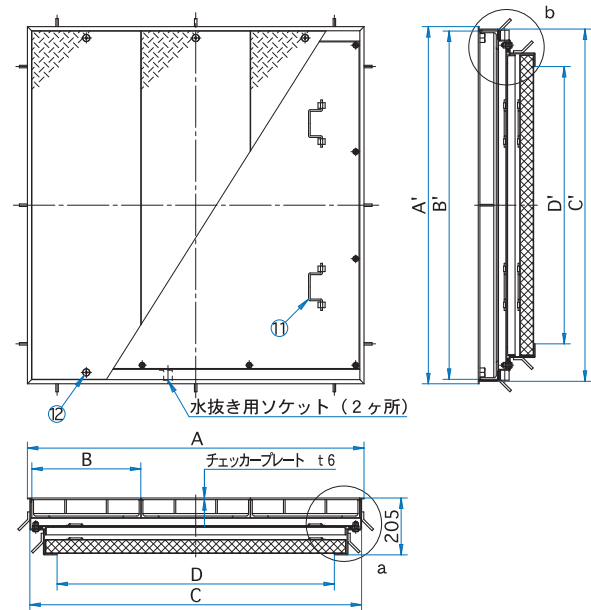
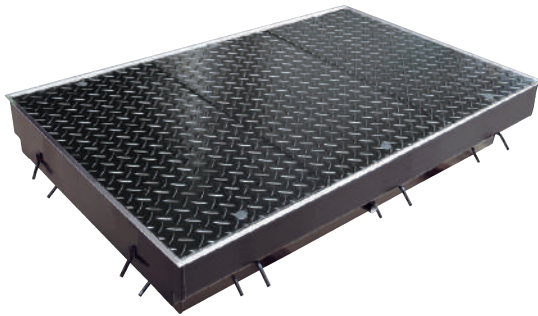

- 寸法表以外のサイズも製作致しますのでお問い合わせ下さい。
- 2重蓋構造の中蓋により、防水防臭効果を発揮させております。また、蓋内部に水が溜まらない様施工の際は必ず水抜き管を接続して下さい。(10頁参照)

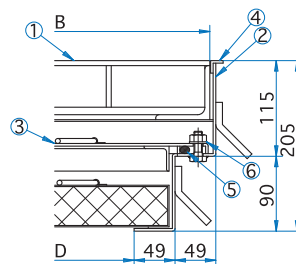

断面拡大図 a

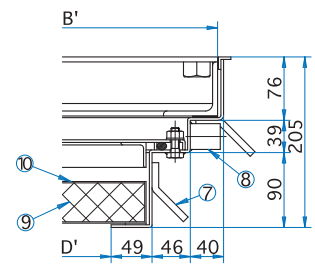

断面拡大図 b

開閉用具

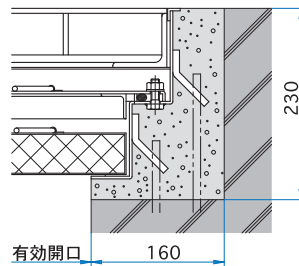

躯体欠込み寸法参考図 a

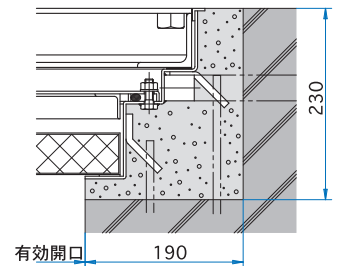

躯体欠込み寸法参考図 b

寸法表 ※蓋の重量は、1枚当りの重量を表しています。

[単位 mm]

型 式	D × D'	A × A'	B × B'	C × C'	蓋枚数	蓋 kg	中蓋 kg	耐火材中蓋 kg	計 kg
SF- 70CMP-6F	700 × 700	914 × 988	440 × 956	896 × 970	2	43	24	22	164
SF- 90CMP-6F	900 × 900	1114 × 1188	540 × 1156	1096 × 1170	2	58	35	35	225
SF-100CMP-6F	1000 × 1000	1214 × 1288	393 × 1256	1196 × 1270	3	51	41	42	278
SF- 60 × 120CMP-6F	1200 × 600	1414 × 888	460 × 856	1396 × 870	3	40	32	32	223
SF- 90 × 150CMP-6F	1500 × 900	1714 × 1188	419 × 1156	1696 × 1170	4	49	52	55	353
SF-100 × 200CMP-6F	2000 × 1000	2214 × 1288	435 × 1256	2196 × 1270	5	54	73	79	482

部品表

品番 部品名称	材質	備考・表面処理
① 蓋	SS400	防錆塗装
② 受枠	SEHC	防錆塗装
③ 中蓋	SEHC	防錆塗装
④ 目地	SUS304	ヘアライン仕上
⑤ パッキング	CR	
⑥ ナット	SUS304	M10
⑦ アンカー	SS400	防錆塗装

品番 部品名称	材質	備考・表面処理
⑧ 水抜き用ソケット	SUS304	20A(内ねじソケット)
⑨ 耐火材	高温断熱ウール	
⑩ 保護カバー	SS400	防錆塗装
⑪ 中蓋把手	SUS304	
⑫ 保護キャップ	EPDM	No.H



### SF-BMP-1F2N 型

2時間耐火

歩行用

品名：化粧用マシンハッチ
仕上：モルタル用
貼代：35
構造：2重蓋式
防水：防水防臭型
受枠：水抜き用ソケット付
材質：スチール製
目地：ステンレス鋼
適用荷重：歩行用 (5.0kN/m <sup>2</sup> )

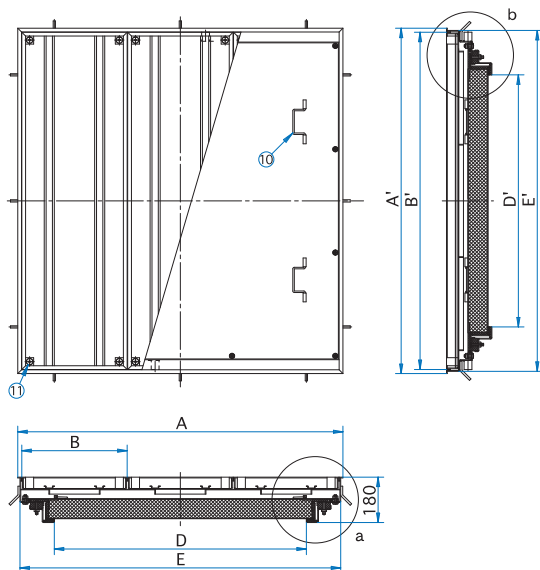

- 寸法表以外のサイズも製作致しますのでお問合わせ下さい。
- 2重蓋構造の中蓋により、防水防臭効果を発揮させております。また、蓋内部に水が溜まらない様施工の際は必ず水抜き管を接続して下さい。(10頁参照)

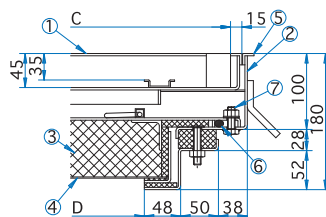

断面拡大図 a

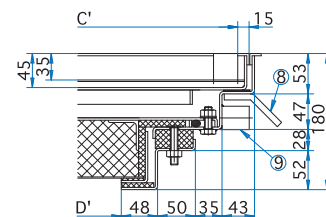

断面拡大図 b

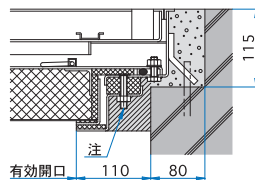

躯体欠込み寸法参考図 a

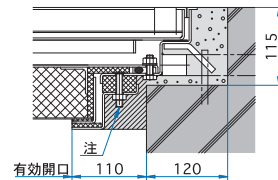

躯体欠込み寸法参考図 b

開閉用具



No.24T型開閉ハンドル

No.10-17 六角ボックス

No.H 保護キャップ

注) ボルトが露出しない様にモルタル、不燃材料等で埋めて下さい。

寸法表 ※蓋の ( ) 内重量はモルタル充填時の重量を表しています。

[単位 mm]

型 式	D × D'	A × A'	B × B'	C × C'	E × E'	蓋枚数	蓋 kg	中蓋 kg	合計 kg
SF- 70BMP-1F2N	700 × 700	990 × 1070	478 × 1038	448 × 1008	972 × 1052	2	22(70)	50	139
SF- 90BMP-1F2N	900 × 900	1190 × 1270	578 × 1238	548 × 1208	1172 × 1252	2	30(98)	72	185
SF-100BMP-1F2N	1000 × 1000	1290 × 1370	678 × 1308	648 × 1278	1272 × 1352	3	26(79)	84	220
SF- 60×120BMP-1F2N	1200 × 600	1490 × 970	485 × 938	455 × 908	1472 × 952	3	21(64)	68	183
SF- 90×150BMP-1F2N	1500 × 900	1790 × 1270	438 × 1238	408 × 1208	1772 × 1252	4	25(77)	108	274
SF-100×200BMP-1F2N	2000 × 1000	2290 × 1370	450 × 1338	420 × 1308	2272 × 1352	5	27(85)	148	365

部品表

品番	部品名称	材質	備考・表面処理
①	蓋	SEHC	防錆塗装
②	受枠	SEHC	防錆塗装
③	耐火材中蓋	高温断熱ウール	
④	保護カバー	SEHC	防錆塗装
⑤	目地	SUS304	ヘアライン仕上
⑥	パッキング	CR	
⑦	ボルト・ナット	SUS304	M10

品番	部品名称	材質	備考・表面処理
⑧	アンカー	SS400	防錆塗装
⑨	水抜き用ソケット	SUS304	20A
⑩	中蓋把手	SUS304	
⑪	保護キャップ	EPDM	No.H

### SF-BMP-2F2N 型

2時間耐火

T-2  
レベルD

品名: 化粧用マシンハッチ
仕上: モルタル用
貼代: 35
構造: 2重蓋式
防水: 防水防臭型
受枠: 水抜き用ソケット付
材質: スチール製
目地: ステンレス鋼
適用荷重: T-2

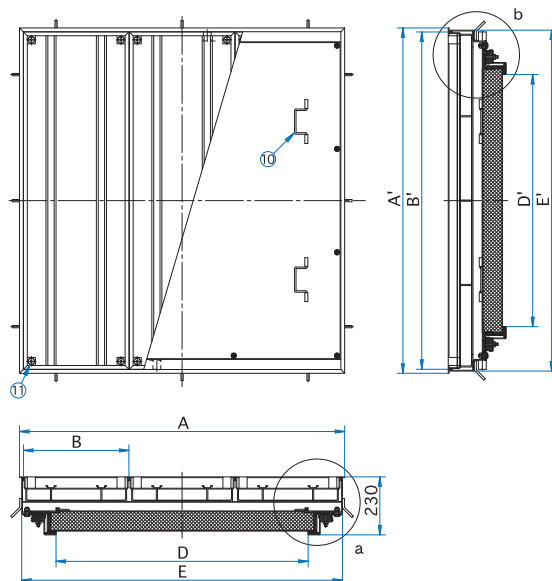

- 寸法表以外のサイズも製作致しますのでお問い合わせ下さい。
- 2重蓋構造の中蓋により、防水防臭効果を発揮させております。また、蓋内部に水が溜まらない様施工の際は必ず水抜き管を接続して下さい。(10頁参照)

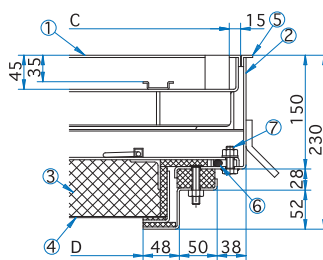

断面拡大図 a

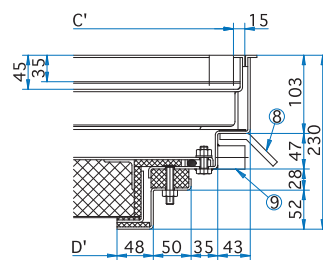

断面拡大図 b

開閉用具



No.24T型開閉ハンドル No.10-17六角ボックス No.H保護キャップ

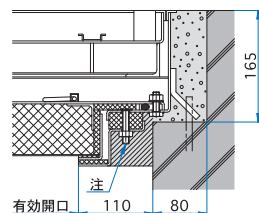

躯体欠込み寸法参考図 a

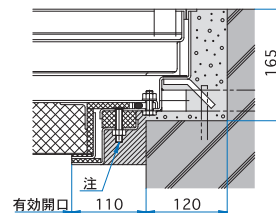

躯体欠込み寸法参考図 b

注) ボルトが露出しない様にモルタル、不燃材料等で埋めて下さい。

寸法表 ※蓋の ( ) 内重量はモルタル充填時の重量を表しています。

[単位 mm]

型 式	D × D'	A × A'	B × B'	C × C'	E × E'	蓋枚数	蓋 kg	中蓋 kg	合計 kg
SF- 70BMP-2F2N	700 × 700	990 × 1070	478 × 1038	448 × 1008	972 × 1052	2	35( 83)	50	171
SF- 90BMP-2F2N	900 × 900	1190 × 1270	578 × 1238	548 × 1208	1172 × 1252	2	46(114)	72	222
SF-100BMP-2F2N	1000 × 1000	1290 × 1370	418 × 1338	388 × 1308	1272 × 1352	3	41( 94)	84	271
SF- 60×120BMP-2F2N	1200 × 600	1490 × 970	485 × 938	455 × 908	1472 × 952	3	33( 76)	68	226
SF- 90×150BMP-2F2N	1500 × 900	1790 × 1270	438 × 1238	408 × 1208	1772 × 1252	4	39( 91)	108	339
SF-100×200BMP-2F2N	2000 × 1000	2290 × 1370	450 × 1338	420 × 1308	2272 × 1352	5	43(100)	148	451

部品表

品番	部品名称	材質	備考・表面処理
①	蓋	SEHC	防錆塗装
②	受枠	SEHC	防錆塗装
③	耐火材中蓋	高温断熱ウール	
④	保護カバー	SEHC	防錆塗装
⑤	目地	SUS304	ヘアライン仕上
⑥	パッキング	CR	
⑦	ボルト・ナット	SUS304	M10

品番	部品名称	材質	備考・表面処理
⑧	アンカー	SS400	防錆塗装
⑨	水抜き用ソケット	SUS304	20A
⑩	中蓋把手	SUS304	
⑪	保護キャップ	EPDM	No.H



### SF-BMP-6F2N 型

2時間耐火

T-6  
レベルD

品名：化粧用マシンハッチ
仕上：モルタル用
貼代：35
構造：2重蓋式
防水：防水防臭型
受枠：水抜き用ソケット付
材質：スチール製
目地：ステンレス鋼
適用荷重：T-6

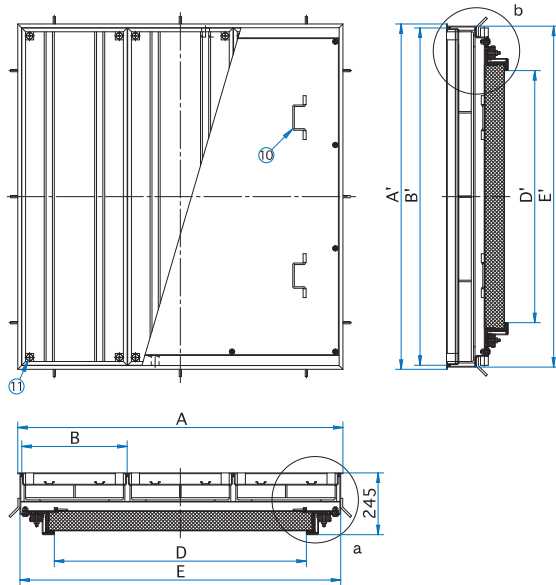
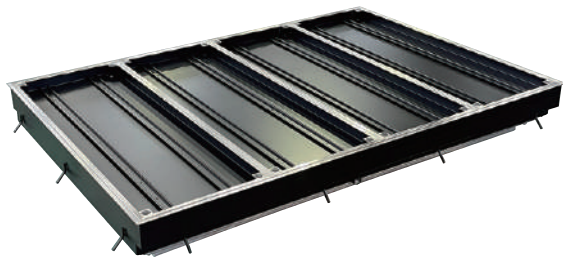

- 寸法表以外のサイズも製作致しますのでお問合わせ下さい。
- 2重蓋構造の中蓋により、防水防臭効果を発揮させております。また、蓋内部に水が溜まらない様施工の際は必ず水抜き管を接続して下さい。(10頁参照)

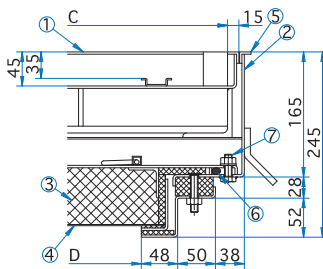

断面拡大図 a

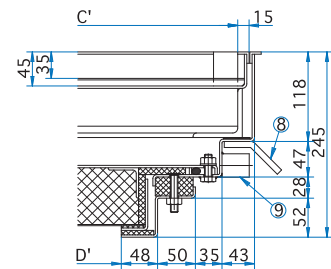

断面拡大図 b

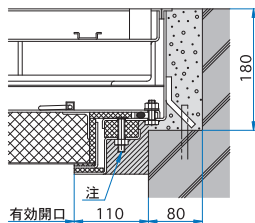

躯体欠込み寸法参考図 a

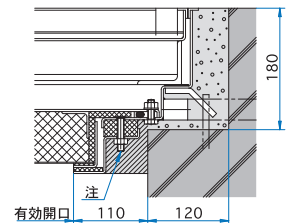

躯体欠込み寸法参考図 b

注) ボルトが露出しない様にモルタル、不燃材料等で埋めて下さい。

開閉用具



No.24T型開閉ハンドル



No.10-17 六角ボックス



No.H 保護キャップ

寸法表 ※蓋の ( ) 内重量はモルタル充填時の重量を表しています。

[単位 mm]

型 式	D × D'	A × A'	B × B'	C × C'	E × E'	蓋枚数	蓋 kg	中蓋 kg	合計 kg
SF- 70BMP-6F2N	700 × 700	990 × 1070	478 × 1038	448 × 1008	972 × 1052	2	47( 94)	50	194
SF- 90BMP-6F2N	900 × 900	1190 × 1270	578 × 1238	548 × 1208	1172 × 1252	2	59(128)	72	251
SF-100BMP-6F2N	1000 × 1000	1290 × 1370	418 × 1338	388 × 1308	1272 × 1352	3	54(107)	84	312
SF- 60×120BMP-6F2N	1200 × 600	1490 × 970	485 × 938	455 × 908	1472 × 952	3	43( 87)	68	259
SF- 90×150BMP-6F2N	1500 × 900	1790 × 1270	438 × 1238	408 × 1208	1772 × 1252	4	51(103)	108	390
SF-100×200BMP-6F2N	2000 × 1000	2290 × 1370	450 × 1338	420 × 1308	2272 × 1352	5	56(113)	148	519

部品表

品番	部品名称	材質	備考・表面処理
①	蓋	SEHC	防錆塗装
②	受枠	SEHC	防錆塗装
③	耐火材中蓋	高温断熱ウール	
④	保護カバー	SEHC	防錆塗装
⑤	目地	SUS304	ヘアライン仕上
⑥	パッキング	CR	
⑦	ボルト・ナット	SUS304	M10

品番	部品名称	材質	備考・表面処理
⑧	アンカー	SS400	防錆塗装
⑨	水抜き用ソケット	SUS304	20A
⑩	中蓋把手	SUS304	
⑪	保護キャップ	EPDM	No.H



### SF-CMP-1F2N 型

2時間耐火  
歩行用

品名：縞鋼板製マシンハッチ
構造：2重蓋式
防水：防水防臭型
受枠：水抜き用ソケット付
材質：スチール製
受枠目地：ステンレス鋼
適用荷重：歩行用 (5.0kN/m <sup>2</sup> )

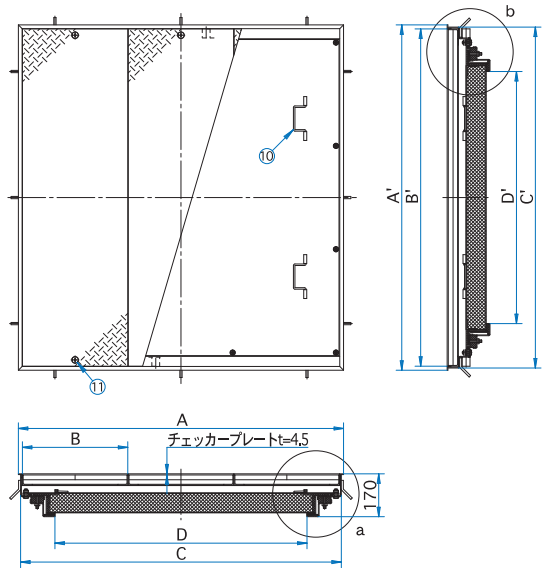

- 寸法表以外のサイズも製作致しますのでお問い合わせ下さい。
- 2重蓋構造の中蓋により、防水防臭効果を発揮させております。また、蓋内部に水が溜まらない様施工の際は必ず水抜き管を接続して下さい。(10頁参照)

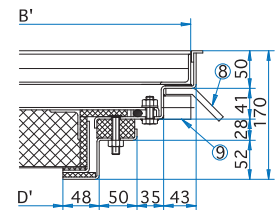
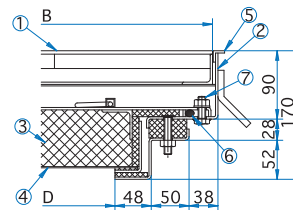

断面拡大図 a

断面拡大図 b

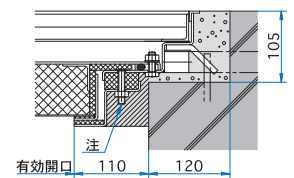
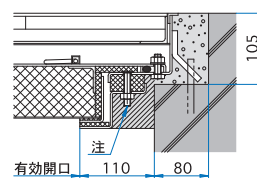

躯体欠込み寸法参考図 a

躯体欠込み寸法参考図 b

開閉用具



No.24T型開閉ハンドル No.10-17六角ボックス No.H保護キャップ

注) ボルトが露出しない様にモルタル、不燃材料等で埋めて下さい。

寸法表 ※蓋の重量は、1枚当りの重量を表しています。

[単位 mm]

型式	D × D'	A × A'	B × B'	C × C'	蓋枚数	蓋 kg	中蓋 kg	計 kg
SF- 70CMP-1F2N	700 × 700	990 × 1070	478 × 1038	972 × 1052	2	25	50	148
SF- 90CMP-1F2N	900 × 900	1190 × 1270	578 × 1238	1172 × 1252	2	34	72	198
SF-100CMP-1F2N	1000 × 1000	1290 × 1370	418 × 1338	1272 × 1352	3	28	84	232
SF- 60×120CMP-1F2N	1200 × 600	1490 × 970	485 × 938	1472 × 952	3	23	68	195
SF- 90×150CMP-1F2N	1500 × 900	1790 × 1270	438 × 1238	1772 × 1252	4	27	108	289
SF-100×200CMP-1F2N	2000 × 1000	2290 × 1370	450 × 1338	2272 × 1352	5	30	148	389

部品表

品番	部品名称	材質	備考・表面処理
①	蓋	SS400	防錆塗装
②	受枠	SEHC	防錆塗装
③	耐火材中蓋	高温断熱ウール	
④	保護カバー	SEHC	防錆塗装
⑤	目地	SUS304	ヘアライン仕上
⑥	パッキング	CR	
⑦	ボルト・ナット	SUS304	M10

品番	部品名称	材質	備考・表面処理
⑧	アンカー	SS400	防錆塗装
⑨	水抜き用ソケット	SUS304	20A
⑩	中蓋把手	SUS304	
⑪	保護キャップ	EPDM	No.H



### SF-CMP-2F2N 型

2時間耐火

T-2  
レベルD

品名：縞鋼板製マシンハッチ
構造：2重蓋式
防水：防水防臭型
受枠：水抜き用ソケット付
材質：スチール製
受枠目地：ステンレス鋼
適用荷重：T-2

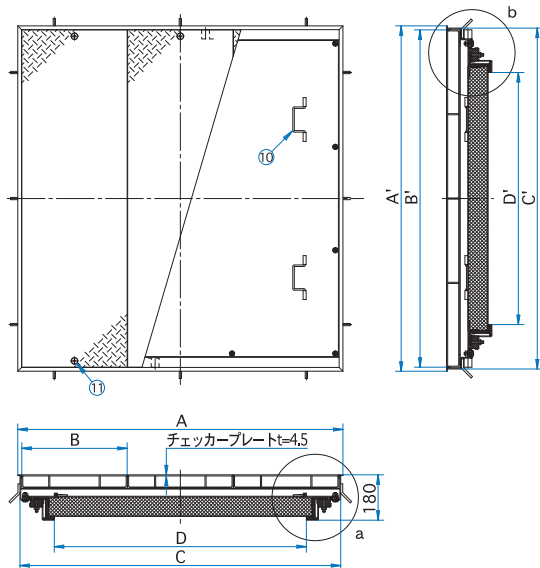
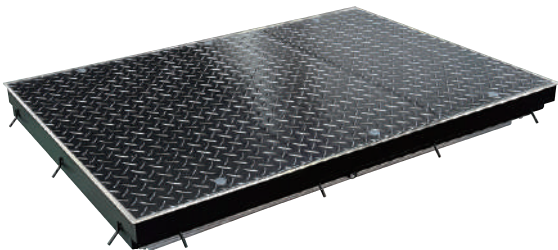

- 寸法表以外のサイズも製作致しますのでお問い合わせ下さい。
- 2重蓋構造の中蓋により、防水防臭効果を発揮させております。また、蓋内部に水が溜まらない様施工の際は必ず水抜き管を接続して下さい。(10頁参照)

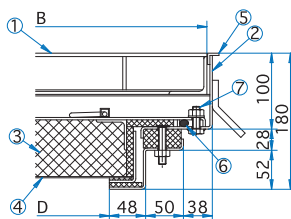

断面拡大図 a

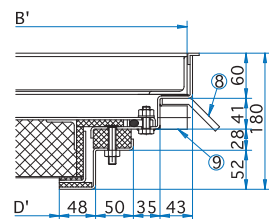

断面拡大図 b

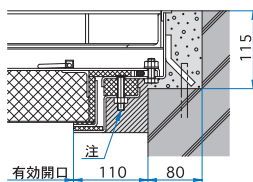

躯体欠込み寸法参考図 a

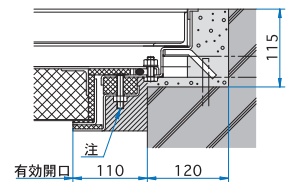

躯体欠込み寸法参考図 b

注) ボルトが露出しない様にモルタル、不燃材料等で埋めて下さい。

開閉用具



No.24T型開閉ハンドル



No.10-17 六角ボックス



No.H 保護キャップ

寸法表 ※蓋の重量は、1枚当りの重量を表しています。

[単位 mm]

型式	D × D'	A × A'	B × B'	C × C'	蓋枚数	蓋 kg	中蓋 kg	計 kg
SF- 70CMP-2F2N	700 × 700	990 × 1070	478 × 1038	972 × 1052	2	32	50	164
SF- 90CMP-2F2N	900 × 900	1190 × 1270	578 × 1238	1172 × 1252	2	43	72	217
SF-100CMP-2F2N	1000 × 1000	1290 × 1370	418 × 1338	1272 × 1352	3	37	84	259
SF- 60×120CMP-2F2N	1200 × 600	1490 × 970	485 × 938	1472 × 952	3	30	68	217
SF- 90×150CMP-2F2N	1500 × 900	1790 × 1270	438 × 1238	1772 × 1252	4	35	108	324
SF-100×200CMP-2F2N	2000 × 1000	2290 × 1370	450 × 1338	2272 × 1352	5	39	148	431

部品表

品番	部品名称	材質	備考・表面処理
①	蓋	SS400	防錆塗装
②	受枠	SEHC	防錆塗装
③	耐火材中蓋	高温断熱ウール	
④	保護カバー	SEHC	防錆塗装
⑤	目地	SUS304	ヘアライン仕上
⑥	パッキング	CR	
⑦	ボルト・ナット	SUS304	M10

品番	部品名称	材質	備考・表面処理
⑧	アンカー	SS400	防錆塗装
⑨	水抜き用ソケット	SUS304	20A
⑩	中蓋把手	SUS304	
⑪	保護キャップ	EPDM	No.H

### SF-CMP-6F2N 型

2時間耐火  
T-6  
レベルD

品名：縞鋼板製マシンハッチ
構造：2重蓋式
防水：防水防臭型
受枠：水抜き用ソケット付
材質：スチール製
受枠目地：ステンレス鋼
適用荷重：T-6

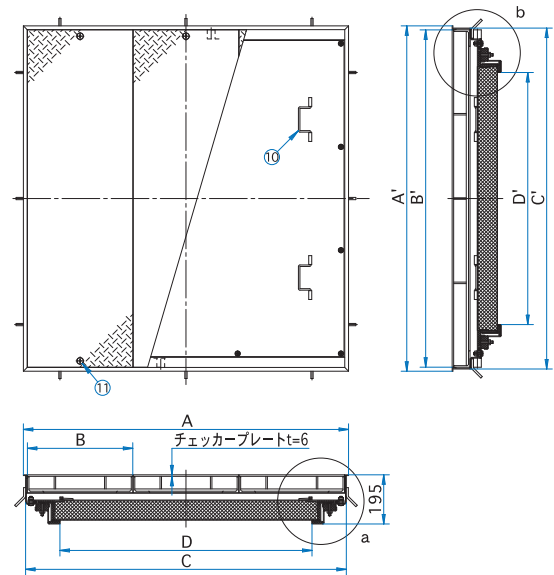
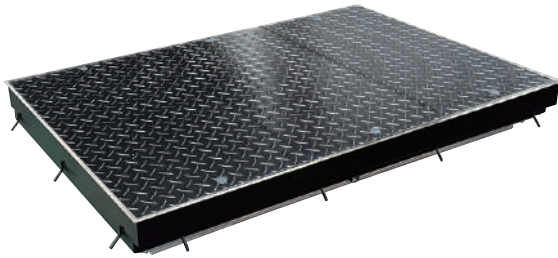

- 寸法表以外のサイズも製作致しますのでお問い合わせ下さい。
- 2重蓋構造の中蓋により、防水防臭効果を発揮させております。また、蓋内部に水が溜まらない様施工の際は必ず水抜き管を接続して下さい。(10頁参照)

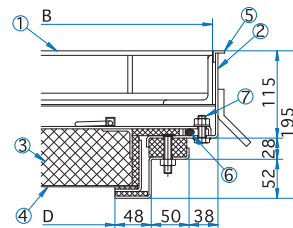

断面拡大図 a

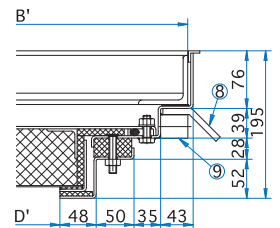

断面拡大図 b

開閉用具



No.24T型開閉ハンドル No.10-17六角ボックス No.H保護キャップ

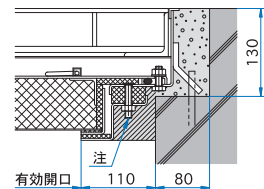

躯体欠込み寸法参考図 a

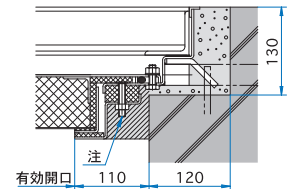

躯体欠込み寸法参考図 b

注) ボルトが露出しない様にモルタル、不燃材料等で埋めて下さい。

寸法表 ※蓋の重量は、1枚当りの重量を表しています。

[単位 mm]

型式	D × D'	A × A'	B × B'	C × C'	蓋枚数	蓋 kg	中蓋 kg	計 kg
SF- 70CMP-6F2N	700 × 700	990 × 1070	478 × 1038	972 × 1052	2	49	50	198
SF- 90CMP-6F2N	900 × 900	1190 × 1270	578 × 1238	1172 × 1252	2	64	72	261
SF-100CMP-6F2N	1000 × 1000	1290 × 1370	418 × 1338	1272 × 1352	3	56	84	317
SF- 60×120CMP-6F2N	1200 × 600	1490 × 970	485 × 938	1472 × 952	3	45	68	264
SF- 90×150CMP-6F2N	1500 × 900	1790 × 1270	438 × 1238	1772 × 1252	4	53	108	398
SF-100×200CMP-6F2N	2000 × 1000	2290 × 1370	450 × 1338	2272 × 1352	5	58	148	532

部品表

品番	部品名称	材質	備考・表面処理
①	蓋	SS400	防錆塗装
②	受枠	SEHC	防錆塗装
③	耐火材中蓋	高温断熱ウール	
④	保護カバー	SEHC	防錆塗装
⑤	目地	SUS304	ヘアライン仕上
⑥	パッキング	CR	
⑦	ボルト・ナット	SUS304	M10

品番	部品名称	材質	備考・表面処理
⑧	アンカー	SS400	防錆塗装
⑨	水抜き用ソケット	SUS304	20A
⑩	中蓋把手	SUS304	
⑪	保護キャップ	EPDM	No.H



設計 製造 販売

## 福西鑄物株式会社

本社 〒550-0015 大阪市西区南堀江4丁目25番17号  
TEL06-6541-2924(代) FAX06-6531-4994

東京支店 〒110-0005 東京都台東区上野5丁目6番1号第一泉ビル6F  
TEL03-3831-2646(代) FAX03-3831-2713

中部営業所 〒510-0001 三重県四日市市八田3丁目5番33号  
TEL059-364-2631(代) FAX059-364-8530

四日市工場 〒510-0001 三重県四日市市八田3丁目5番33号  
TEL059-364-2631(代) FAX059-364-8530

**FUKUNISHI FOUNDRY CO.,LTD.**

福西鑄物ホームページURL <https://www.fukunishiimono.co.jp/>

電子メールアドレス [info@fukunishiimono.co.jp](mailto:info@fukunishiimono.co.jp)

CADデータ 本社技術部



ISO9001  
JQA-QM3513



**MS  
JAB  
CM009**

国際品質マネジメントシステム規格  
(ISO9001) 認証

日本工業規格認証取得工場  
JWWA JIS G5502  
FCD500・FCD600・FCD700  
日本下水道協会認定工場

